



CZ	Návod k použití	Štafle teleskopické 1,9 m
SK	Návod na použitie	Teleskopické štafle 1,9 m
EN	Instructions for use	Telescopic A-frame 1.9 m
DE	Gebrauchsanweisung	Teleskop-Stehleiter 1,9 m
HU	Használati utasítás	Teleszkópos állólétra 1,9 m
SL	Navodila za uporabo	Teleskopska dvokraka lestev 1,9 m
HR	Upute za uporabu	Teleskopske ljestve 1,9 m
DA	Brugsanvisning	Teleskopwienerstige 1,9 m
NL	Gebruiksaanwijzing	Telescopische vouwladder 1,9 m
IS	Leiðbeiningar um notkun	Sjónauka-tröppustigi 1,9 m



CZ – Návod k použití

Štafle teleskopické 1,9 m

⚠ Před prvním použitím si prosím pečlivě přečtete tento návod a seznamte se s funkcemi zařízení.

Věnujte pozornost bezpečnostním pokynům a možným rizikům spojeným s provozem. Návod si uschovejte pro případnou potřebu v budoucnu.

1. IDENTIFIKACE VÝROBKU

Model: ST-190

Typ: Teleskopické štafle / žebřík

Maximální výška (tvar A): 1,9 m

Maximální délka (opěrný žebřík): 3,8 m

Minimální délka (zasunutý stav): 0,9 m

Počet příček: 12

Šířka základny: 680 mm

Hmotnost: 14,0 kg

Materiál: Hliníková slitina

Maximální zatížení: 150 kg

Určeno pro: 1 osobu

Výrobní číslo / šarže: uvedeno na výrobku.

2. SOULAD S NORMAMI

Výrobek je vyroben v souladu s normami:

- EN 131-1:2015+A1:2019
- EN 131-2:2010+A2:2017
- EN 131-3:2018
- EN 131-6:2019

Výrobek splňuje požadavky Nařízení (EU) 2023/988 o obecné bezpečnosti výrobků (GPSR).

3. URČENÉ POUŽITÍ



Štafle jsou určeny pro lehké krátkodobé práce v domácnosti.

Nejsou určeny:

- pro práci pod elektrickým napětím
- jako pracovní plošina
- pro vodorovné použití
- pro současné použití více osobami

4. BEZPEČNOSTNÍ POKYNY

⚠ Před použitím si pečlivě přečtete tento návod.

	Nevyklánějte se příliš do stran. Těžiště (vaše spona u pásku) by mělo zůstat mezi bočnicemi žebříku.
	Žebřík nesmí stát na nerovném povrchu.
	Žebřík nesmí být umístěn na suti, písku, hlíně nebo jiném nepevněném materiálu.

	Zákaz používání žebříku na mokřem nebo mastném povrchu.
	Nepoužívejte žebřík venku za nepříznivých povětrnostních podmínek.
	Žebřík není určen jako most nebo rampa pro přechod na jinou konstrukci, pokud k tomu není výslovně zajištěn.
	Na žebříku se nesnažte houpat ani skákat. Vyhněte se působení boční síly (např. při vrtání), která může způsobit odsunutí žebříku od stěny a jeho pád.
	U štaflí (A-žebřík) se nesmí stát na nejvyšších stupních nebo plošině, pokud k tomu nejsou určeny (chybí opora pro kolena).
	Udržujte bezpečnou vzdálenost od neizolovaného elektrického vedení pod proudem.
	Extrémní nebezpečí zásahu elektrickým proudem.

- Maximální zatížení 150 kg (uživatel + náradí + materiál).
- Před použitím vždy zkontrolujte zajišťovací mechanismy.
- Žebřík musí být používán pouze plně vysunutý.
- Při použití jako přístupový žebřík musí přesahovat min. 1 m nad místo výstupu.
- Doporučený úhel opření: cca 75°.
- Nestůjte na horních dvou příčkách.
- Nepřetěžujte žebřík bočním tlakem.
- Nepoužívejte poškozený žebřík.
- Nepoužívejte pod vlivem alkoholu či drog.
- Vždy používejte vhodnou obuv s protiskluzovou podrážkou.
- Žebřík nesmí přijít do kontaktu s elektrickým vedením – kov vede elektrický proud.
- Doporučuje se, aby druhá osoba jistila spodní část žebříku.

5. KONTROLA PŘED POUŽITÍM

Před každým použitím zkontrolujte:

- stav příček
- funkci aretačních čepů
- stabilitu nožní lišty
- neporušenost gumových patek
- deformace bočnic

Při profesionálním použití se doporučuje provádět odbornou kontrolu minimálně 1× ročně a vést o ní záznam.

6. ZAJIŠŤOVACÍ MECHANISMUS

Každá příčka je vybavena dvojicí automatických aretačních čepů. Před zatížením vždy vizuálně ověřte, že jsou páčky v uzamčené poloze. Nikdy nestůjte na žebříku při uvolňování blokovacích mechanismů. Při zasouvání žebříku nepokládejte ruce do prostoru mezi stupínky, abyste předešli riziku poranění.

Absolutní priorita: Před jakýmkoli použitím žebříku se musíte vždy přesvědčit, že jsou všechny klouby uzamčeny. Správně uzamčený kloub poznáte podle polohy červené zajišťovací patky a bočního štítku.

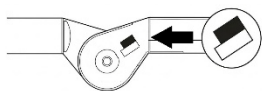

ZAMČENO – Patka je zcela zasunutá do kloubu a na bočním štítku je viditelný černý obdélník v horní poloze.

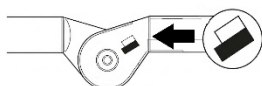

ODEMČENO – Patka je povytažená a na bočním štítku je viditelný prázdný obdélník v horní poloze.

ODEMKNUTÍ KLOUBU – Přitáhněte uvolňovací tyč kloubu k nášlapné desce a poté uvolněte.

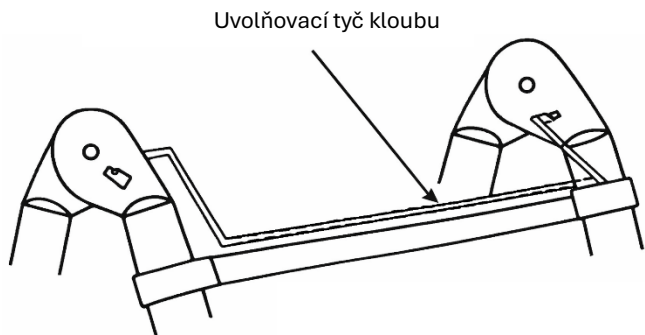

ZAMKNUTÍ KLOUBU – Nastavte štafle do požadované polohy (štafle / žebřík) u obou pantů. Ujistěte se, že zajišťovací patky jsou na obou pantech na svém místě a jsou zajištěny. Pokud je to nutné, posuňte část žebříku mírně tam a zpět, abyste zajistili správné zajištění.

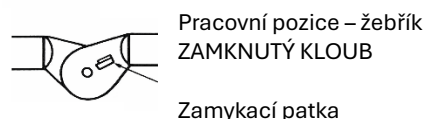
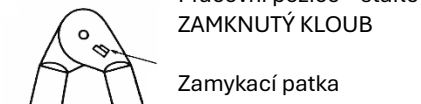

- Před každým použitím se ujistěte, že jsou všechny klouby (panty) řádně zajištěny.
- K nadzvednutí uvolňovací tyče kloubu používejte výhradně ruku. Nikdy k tomuto účelu nepoužívejte žádné nástroje nebo jiné předměty.
- Uvolňovací tyč kloubu neslouží k zavěšení, přesouvání ani k přepravě štaflí.

- Štafle nepoužívejte, pokud zajišťovací patky nejsou pevně a správně usazeny na svém místě.
- Klouby udržujte v čistotě. Dbejte na to, aby se v nich neusazovaly nečistoty, barva, sněh nebo jiný materiál.
- Klouby žebříku jsou promazány již z výroby. Pro zajištění jejich hladkého chodu mechanismus pravidelně čistěte a podle intenzity používání promazávejte lehkým strojním olejem.

7. PRACOVNÍ POLOHY

Teleskopické štafle

Uchopte štafle z obou stran a vysuňte je směrem nahoru do požadované délky. Poté zatáhněte za uvolňovací tyč kloubu směrem k příčce, nastavte klouby do polohy (A) a zajištěte je.

Důležité: Před použitím se vždy ujistěte, že jsou klouby i jednotlivé výsuvné stupně řádně zajištěny.

Přímý teleskopický žebřík

Zatáhněte za uvolňovací tyč kloubu směrem k příčce, nastavte klouby do rovné polohy (I) a zajištěte je. Následně žebřík postupně vysouvejte (stupeň po stupni), dokud nedosáhnete požadované délky.

Důležité: Před použitím se vždy ujistěte, že jsou klouby i jednotlivé výsuvné stupně řádně zajištěny.

Teleskopické štafle pro práci na schodišti

Uchopte štafle z obou stran a vysuňte je směrem nahoru. Zatáhněte za uvolňovací tyč kloubu, nastavte klouby do polohy (A) a zajištěte je. Poté upravte délku jedné strany štaflí tak, aby odpovídala výškovému rozdílu schodiště.

Důležité: Před použitím se ujistěte, že každá vysunutá sekce je plně vytažena a bezpečně aretována. Prověřte také zajištění všech kloubů.

Složení do skladovací (přepravní) polohy

Po skončení práce nastavte klouby do výchozí polohy a postupně zasuňte všechny teleskopické sekce. Žebřík přepravujte výhradně v tomto složeném stavu.

8. MONTÁŽ STABILIZAČNÍ LIŠTY

Před prvním použitím namontujte stabilizační lištu dle přiloženého obrazového návodu, který naleznete na zadní straně tohoto návodu. Odstraňte ochranné výlisky z nožiček před montáží.

Použití žebříku bez stabilizační lišty je zakázáno.

9. SKLADOVÁNÍ A ÚDRŽBA

- Uchovávejte na suchém místě.
- Chraňte před nadměrným teplem a korozivními látkami.
- Udržujte čisté a suché.
- Odstraňujte bláto, olej, barvu a jiné nečistoty.
- Nepokoušejte se žebřík opravovat svépomocí. Opravy smí provádět pouze autorizovaný servis.

10. ŽIVOTNOST

Životnost výrobku závisí na způsobu používání a údržbě. Při zjištění deformace, prasklin nebo nefunkčních zajišťovacích mechanismů musí být žebřík vyřazen z provozu.

11. LIKVIDACE

Pokud se rozhodnete pro likvidaci starého výrobku, ať už proto, že jste si zakoupili nový nebo proto, že se na starém výrobku vyskytla neopravitelná závada, odneste jej na místo k tomu určené (např. sběr druhotných surovin, sběrný dvůr apod.). Nelikvidujte odhozením do komunálního odpadu. Obal uložte na určené místo k ukládání odpadu.

12. ZÁRUČNÍ PODMÍNKY

Záruční doba je 24 měsíců ode dne prodeje (prodlužuje se o dobu, po kterou je výrobek v opravě). Záruka se vztahuje na výrobek jen za předpokladu, že výrobek je užíván v souladu s příloženým návodem k použití.

Vyskytne-li se závada výrobku v záruční době, má kupující nárok na bezplatnou opravu v určených servisních střediscích za předpokladu, že se jedná prokazatelně o výrobní nebo materiálovou vadu výrobku.

Podmínkou pro uplatnění nároku ze záruky je předložení prodejního dokladu, jenž musí být opatřen adresou a razítkem prodejce, podpisem prodávajícího a datem prodeje.

Nároky na záruku zanikají:

- 1- Nebyla-li záruka uplatněna v záruční době.
- 2- Při neodborných zásazích nebo opravách výrobku jiným než určeným servisním střediskem nebo v případě, že byl výrobek uživatelem či jinou osobou mechanicky či jinak poškozen.

Záruka se nevztahuje na běžné provozní opotřebení, závady vzniklé úmyslným poškozením, hrubou nedbalostí při používání, nebo pokud provede kupující na výrobku úpravy nebo změny. Výrobce neodpovídá za škody způsobené neodborným zacházením či údržbou mimo rámec příslušného návodu k použití.

13. POZNÁMKY A DOPLŇUJÍCÍ INFORMACE

Technické změny a chyby tisku jsou vyhrazeny!
Aktuální návod je ke stažení na www.pht.cz

Záruční i mimo záruční opravy a servis tohoto výrobku provádí dovozce:

PHT a.s., Na stráži 1410/11, 180 00 Praha 8, Česká republika
www.pht.cz, info@pht.cz

Adresa servisního střediska pro zasílání reklamací a záručních i mimo záručních oprav:

PHT a.s., Průmyslová 217, 391 37 Chotoviny, Česká republika
reklamace@pht.cz, servis@pht.cz

Původní návod k použití.

ES PROHLÁŠENÍ O SHODĚ

Výrobce:

PHT a.s., Na stráži 1410/11, 180 00 Praha 8 – Libeň
Česká republika

Označení a název výrobku:

ST-190 (BF-A190) MAGG Profi – Štafle teleskopické 1,9 m

Při posouzení shody byly použity následující normy:

EN 131-1: 2015+A1: 2019
EN 131-2: 2010+A2: 2017
EN 131-3: 2018
EN 131-6: 2019

Posouzení shody bylo provedeno ve spolupráci s:

Eport Compliance Laboratory Limited

Na základě certifikátu číslo:

EPTC-BF-S2008788

Poslední dvojčíslí roku, v němž bylo zařízení označeno CE:

20

Toto prohlášení o shodě se vydává na výhradní odpovědnost výrobce a je podloženo osvědčeními, která potvrzují, že výrobek splňuje zákonné požadavky uložené platnými právními normami, popřípadě převzatými národními normami a předpisy týkající se oblasti bezpečnosti práce.

Osoba pověřená za kompletaci technické dokumentace:

Ing. Roman Prokop, Na stráži 1410/11, 180 00 Praha 8 – Libeň.

V případě jakékoliv námi neodsouhlasené změny výrobku pozbývá toto prohlášení platnosti.

Datum a místo vydání:

V Českých Budějovicích dne 09.09.2025

Ing. Roman Prokop
předseda představenstva

PHT a.s.
Na stráži 1410/11
180 00 Praha 8 – Libeň
D.C. 253111111

SK – Návod na použitie

Štafle teleskopické 1,9 m

⚠ Pred prvým použitím si, prosím, pozorne prečítajte tento návod a oboznámte sa s funkciami zariadenia. Venujte pozornosť bezpečnostným pokynom a možným rizikám spojeným s prevádzkou. Návod si uschovajte pre prípadnú potrebu v budúcnosti.

1. IDENTIFIKÁCIA VÝROBKU

Model: ST-190
 Typ: Teleskopické dvojité rebríky (štafle) / rebrík
 Maximálna výška (tvar A): 1,9 m
 Maximálna dĺžka (oporný rebrík): 3,8 m
 Minimálna dĺžka (zasunutý stav): 0,9 m
 Počet priečok: 12
 Šírka základne: 680 mm
 Hmotnosť: 14,0 kg
 Materiál: Hliníková zliatina
 Maximálne zaťaženie: 150 kg
 Určené pre: 1 osobu

Výrobné číslo / šarža: uvedené na výrobku.

2. SÚLAD S NORMAMI

Výrobok je vyrobený v súlade s normami:

- EN 131-1:2015+A1:2019
- EN 131-2:2010+A2:2017
- EN 131-3:2018
- EN 131-6:2019

Výrobok spĺňa požiadavky Nariadenia (EÚ) 2023/988 o všeobecnej bezpečnosti výrobkov (GPSR).

3. URČENÉ POUŽITIE



Štafle sú určené na ľahké krátkodobé práce v domácnosti.





Nie sú určené:

- na prácu pod elektrickým napätím
- ako pracovná plošina
- na vodorovné použitie
- na súčasné použitie viacerými osobami

4. BEZPEČNOSTNÉ POKYNY

⚠ Pred použitím si pozorne prečítajte tento návod.

	Nevykláňajte sa príliš do strán. Ťažisko (vaša spona na opasku) by malo zostať medzi bočnicami rebríka.
	Rebrík nesmie stáť na nerovnom povrchu.
	Rebrík nesmie byť umiestnený na suti, piesku, hline alebo inom nespevnenom materiáli.

	Zákaz používania rebríka na mokrom alebo masťnom povrchu.
	Nepoužívajte rebrík vonku za nepriaznivých poveternostných podmienok.
	Rebrík nie je určený ako most alebo rampa pre prechod na inú konštrukciu, pokiaľ k tomu nie je výslovne zaistený.
	Na rebríku sa nesnažte húpať ani skákať. Vyhňte sa pôsobeniu bočnej sily (napr. pri vŕtaní), ktorá môže spôsobiť odsunutie rebríka od steny a jeho pád.
	Pri štafliach (A-rebrík) sa nesmie stať na najvyšších stupňoch alebo plošine, pokiaľ na to nie sú určené (chýba opora pre kolenná).
	Udržujte bezpečnú vzdialenosť od neizolovaného elektrického vedenia pod prúdom.
	Extrémne nebezpečenstvo zásahu elektrickým prúdom.

- Maximálne zaťaženie je 150 kg (používateľ + náradie + materiál).
- Pred použitím vždy skontrolujte zaistovacie mechanizmy.
- Rebrík musí byť používaný iba plne vysunutý.
- Pri použití ako prístupový rebrík musí presahovať min. 1 m nad miesto výstupu.
- Odporúčaný uhol opretia: cca 75°.
- Nestojte na horných dvoch priečkach.
- Nepreťažujte rebrík bočným tlakom a nepoužívajte poškodený rebrík.
- Nepoužívajte pod vplyvom alkoholu či drog. Vždy používajte vhodnú obuv s protišmykovou podrážkou.
- Rebrík nesmie prísť do kontaktu s elektrickým vedením – kov vedie elektrický prúd.
- Odporúča sa, aby druhá osoba istila spodnú časť rebríka.

5. KONTROLA PRED POUŽITÍM

Pred každým použitím skontrolujte:

- stav priečok
- funkciu aretačných čapov
- stabilitu nožnej lišty
- neporušenosť gumových pätičiek
- deformácie bočníc

Pri profesionálnom použití sa odporúča vykonávať odbornú kontrolu minimálne 1× ročne a viesť o nej záznam.

6. ZAIŠŤOVACÍ MECHANIZMUS

Každá priečka je vybavená dvojicou automatických aretačných čapov. Pred zatažením vždy vizuálne overte, či sú páčky v uzamknutej polohe. Nikdy nestojte na rebríku pri uvoľňovaní blokovacích mechanizmov. Pri zasúvaní rebríka nekladte ruky do priestoru medzi stupienky, aby ste predišli riziku poranenia.

Absolútna priorita: Pred akýmkoľvek použitím rebríka sa musíte vždy presvedčiť, že sú všetky kĺby uzamknuté. Správne uzamknutý kĺb spoznáte podľa polohy červenej zaisťovacej pätky a bočného štítku.

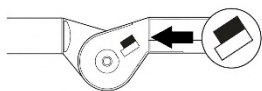

ZAMKNUTÉ – Pätky je úplne zasunutá do kĺbu a na bočnom štítku je viditeľný čierny obdĺžnik v hornej polohe.

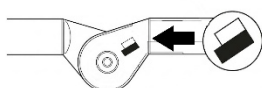

ODOMKNUTÉ – Pätky je povytiahnutá a na bočnom štítku je viditeľný prázdny obdĺžnik v hornej polohe.

ODOMKNUTIE ZÁVESU – Pritiahnite uvoľňovaciu tyč závesu k nášľapnej doske a potom uvoľnite.

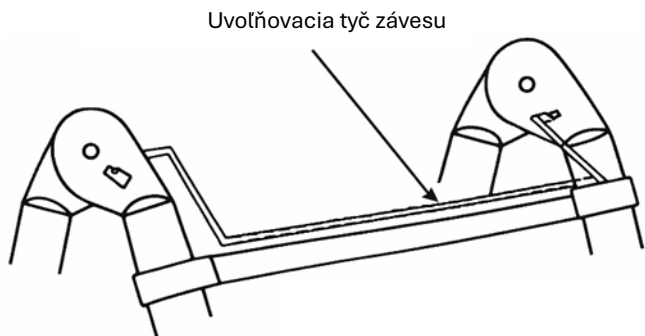

ZAMKNUTIE ZÁVESU – Nastavte štafle do požadovanej polohy (štafle / rebrík) u oboch pántov. Uistite sa, že zaisťovacie pätky sú na oboch pántoch na svojom mieste a sú zaistené.

Ak je to nutné, posuňte časť rebríka mierne tam a späť, aby ste zabezpečili správne zaistenie.

Skladová (prepravná) pozícia
ZAMKNUTÝ KĹB

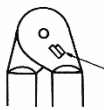

Zamykacia pätky

Pracovná pozícia – štafle
ZAMKNUTÝ KĹB

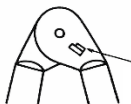

Zamykacia pätky

Pracovná pozícia – rebrík
ZAMKNUTÝ KĹB



Zamykacia pätky

- Pred každým použitím sa uistite, že sú všetky kĺby (pánty) riadne zaistené.
- Na nadvihnutie uvoľňovacej tyče kĺbu používajte výhradne ruku. Nikdy na tento účel nepoužívajte žiadne nástroje alebo iné predmety.
- Uvoľňovacia tyč kĺbu neslúži na zavesenie, presúvanie ani na prepravu štafiel.

- Štafle nepoužívajte, ak zaisťovacie pätky nie sú pevne a správne usadené na svojom mieste.
- Kĺby udržiavajte v čistote. Dbajte na to, aby sa v nich neusadzovali nečistoty, farba, sneh alebo iný materiál.
- Kĺby rebríka sú premazané už z výroby. Pre zaistenie ich hladkého chodu mechanizmus pravidelne čistite a podľa intenzity používania premazávajte ľahkým strojovým olejom.

7. PRACOVNÉ POLOHY

Teleskopické štafle

Uchopte štafle z oboch strán a vysuňte ich smerom nahor do požadovanej dĺžky. Potom zatiahnite za uvoľňovaciu tyč kĺbu smerom k priečke, nastavte kĺby do polohy (A) a zaistite ich.

Dôležité: Pred použitím sa vždy uistite, že sú kĺby aj jednotlivé výsuvné stupne riadne zaistené.

Priamy teleskopický rebrík

Zatiahnite za uvoľňovaciu tyč kĺbu smerom k priečke, nastavte kĺby do rovnej polohy (I) a zaistite ich. Následne rebrík postupne vysúvajte (stupeň po stupni), až kým nedosiahnete požadovanú dĺžku.

Dôležité: Pred použitím sa vždy uistite, že sú kĺby aj jednotlivé výsuvné stupne riadne zaistené.

Teleskopické štafle pre prácu na schodisku

Uchopte štafle z oboch strán a vysuňte ich smerom nahor. Zatiahnite za uvoľňovaciu tyč kĺbu, nastavte kĺby do polohy (A) a zaistite ich. Potom upravte dĺžku jednej strany štafiel tak, aby zodpovedala výškovému rozdielu schodiska.

Dôležité: Pred použitím sa uistite, že každá vysunutá sekcia je plne vytiahnutá a bezpečne aretovaná. Preverte tiež zaistenie všetkých kĺbov.

Zloženie do skladovacej (prepravnej) polohy

Po skončení práce nastavte kĺby do východiskovej polohy a postupne zasúňte všetky teleskopické sekcie. Rebrík prepravujte výhradne v tomto zloženom stave.

8. MONTÁŽ STABILIZAČNEJ LIŠTY

Pred prvým použitím namontujte stabilizačnú lištu podľa priloženého obrazového návodu, ktorý nájdete na zadnej strane tohto návodu. Odstráňte ochranné výlisky z nožičiek pred montážou.

Použitie rebríka bez stabilizačnej lišty je zakázané.

9. SKLADOVANIE A ÚDRŽBA

Uchovávajte na suchom mieste. Chráňte pred nadmerným teplom a korozívnymi látkami. Udržujte čisté a suché. Odstraňujte blato, olej, farbu a iné nečistoty. Nepokúšajte sa rebrík opravovať svojpomocne. Opravy smie vykonávať iba autorizovaný servis.

10. ŽIVOTNOSŤ

Životnosť výrobku závisí od spôsobu používania a údržby. Pri zistení deformácie, prasklín alebo nefunkčných zaisťovacích mechanizmov musí byť rebrík vyradený z prevádzky.

11. LIKVIDÁCIA

Pokiaľ sa rozhodnete pre likvidáciu starého výrobku, či už preto, že ste si zakúpili nový alebo preto, že sa na starom výrobku vyskytla neopraviteľná závada, odnesť ho na miesto na to

určené (napr. zber druhotných surovín, zberný dvor apod.). Nelikvidujte odhodením do komunálneho odpadu. Obal uložte na určené miesto na ukladanie odpadu.

12. ZÁRUČNÉ PODMIENKY

Záručná doba je 24 mesiacov odo dňa predaja (predlžuje sa o dobu, počas ktorej je výrobok v oprave). Záruka sa vzťahuje na výrobok len za predpokladu, že výrobok je používaný v súlade s priloženým návodom na použitie.

Ak sa vyskytne závada výrobku v záručnej dobe, má kupujúci nárok na bezplatnú opravu v určených servisných strediskách za predpokladu, že sa jedná preukázateľne o výrobnú alebo materiálovú vadu výrobku.

Podmienkou pre uplatnenie nároku zo záruky je predloženie predajného dokladu, ktorý musí byť opatrený adresou a pečiatkou predajcu, podpisom predávajúceho a dátumom predaja.

Nároky na záruku zanikajú:

- 1- Ak nebola záruka uplatnená v záručnej dobe.
- 2- Pri neodborných zásahoch alebo opravách výrobku iným ako určeným servisným strediskom alebo v prípade, že bol výrobok užívateľom či inou osobou mechanicky či inak poškodený.

Záruka sa nevzťahuje na bežné prevádzkové opotrebenie, závady vzniknuté úmyselným poškodením, hrubou nedbalosťou pri používaní, alebo pokiaľ vykoná kupujúci na výrobku úpravy alebo zmeny. Výrobca nezodpovedá za škody spôsobené neodborným zaobchádzaním či údržbou mimo rámca príslušného návodu na použitie.

13. POZNÁMKY A DOPLŇUJÚCE INFORMÁCIE

Technické zmeny a chyby tlače sú vyhradené!
Aktuálny návod je na stiahnutie na www.pht.cz

Záručné aj mimo záručné opravy a servis tohto výrobku vykonáva dovozca:

PHT a.s., Na stráži 1410/11, 180 00 Praha 8, Česká republika
www.pht.cz, info@pht.cz

Adresa servisného strediska pre zasielanie reklamácií a záručných aj mimo záručných opráv:

PHT a.s., Průmyslová 217, 391 37 Chotoviny, Česká republika
reklamace@pht.cz, servis@pht.cz

Preklad pôvodného návodu na použitie.

ES PREHLÁSENIE O ZHODE

Výrobca:

PHT a.s., Na stráži 1410/11, 180 00 Praha 8 - Libeň,
Česká republika

Označenie a názov výrobku:

ST-190 (BF-A190) MAGG Profi – Štafle teleskopické 1,9 m

Pri posudzovaní zhody boli použité nasledujúce normy:

EN 131-1: 2015+A1: 2019

EN 131-2: 2010+A2: 2017

EN 131-3: 2018

EN 131-6: 2019

Posúdenie zhody bolo vykonané v spolupráci s:

Eport Compliance Laboratory Limited

Na základe certifikátu číslo:

EPTC-BF-S2008788

Posledné dvojčísle roku, v ktorom bolo zariadenie označené CE:

20

Toto vyhlásenie o zhode sa vydáva na výhradnú zodpovednosť výrobcu a je podložené osvedčeniami, ktoré potvrdzujú, že výrobok spĺňa zákonné požiadavky uložené platnými právnymi normami, prípadne prevzatými národnými normami a predpismi týkajúcimi sa oblasti bezpečnosti práce.

Osoba poverená za kompletáciu technickej dokumentácie:

Ing. Roman Prokop, Na stráži 1410/11, 180 00 Praha – 8 Libeň.

V prípade akejkoľvek nami neodsúhlasenej zmeny výrobku stráca toto vyhlásenie platnosť.

Dátum a miesto vydania:

V Českých Budějovicích dne 09.09.2025

Ing. Roman Prokop
predseda predstavenstva

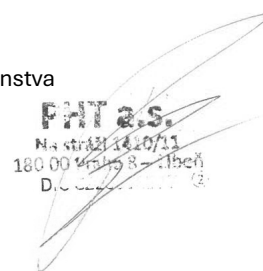

EN – Instructions for Use

Telescopic A-Frame Ladder 1.9 m

⚠ Please read these instructions carefully before first use and familiarise yourself with the functions of the device. Pay attention to the safety instructions and potential risks associated with operation. Keep these instructions for future reference.

1. PRODUCT IDENTIFICATION

Model: ST-190
 Type: Telescopic A-frame ladder / Extension ladder
 Maximum height (A-frame): 1.9 m
 Maximum length (extension ladder): 3.8 m
 Minimum length (retracted): 0.9 m
 Number of rungs: 12
 Base width: 680 mm
 Weight: 14.0 kg
 Material: Aluminum alloy
 Maximum load: 150 kg
 Capacity: 1 person

Serial number / Batch: Indicated on the product.

2. COMPLIANCE WITH STANDARDS

The product is manufactured in accordance with the following standards:

- EN 131-1:2015+A1:2019
- EN 131-2:2010+A2:2017
- EN 131-3:2018
- EN 131-6:2019

The product meets the requirements of Regulation (EU) 2023/988 on general product safety (GPSR).

3. INTENDED USE



This ladder is designed for light, short-term household chores.







Not intended for:

- Working under electrical voltage (live-line work)
- Use as a work platform
- Horizontal use
- Simultaneous use by multiple persons

4. SAFETY INSTRUCTIONS

⚠ Read these instructions carefully before use.

	Do not overreach. Your center of gravity (belt buckle) should remain between the ladder stiles.
	Do not use the ladder on uneven surfaces.
	The ladder must not be placed on debris, sand, soil, or other uncompacted material.

	Do not use the ladder on wet or greasy surfaces.
	Do not use the ladder outdoors in adverse weather conditions.
	The ladder is not intended for use as a bridge or ramp to cross to another structure, unless explicitly designed for such purpose.
	Do not attempt to rock, bounce, or jump on the ladder. Avoid applying lateral (side) forces (e.g., during drilling), which may cause the ladder to slide away from the wall and fall.
	On stepladders (A-frame), do not stand on the top steps or platform unless they are designed for it (lack of knee support).
	Maintain a safe distance from uninsulated live electrical equipment.
	Extreme danger: Risk of electric shock.

- Maximum load 150 kg (user + tools + material).
- Always check the locking mechanisms before use.
- The ladder must only be used fully extended.
- When used as an access ladder, it must extend at least 1 m above the exit point.
- Recommended leaning angle: approx. 75°.
- Do not stand on the top two rungs.
- Do not overload the ladder with lateral pressure.
- Do not use a damaged ladder.
- Do not use under the influence of alcohol or drugs.
- Always wear suitable footwear with non-slip soles.
- The ladder must not come into contact with electrical wiring – metal conducts electricity.
- It is recommended that a second person secures the bottom of the ladder.

5. CHECK BEFORE USE

Before each use, check:

- Condition of the rungs
- Function of the locking pins
- Stability of the foot bar
- Integrity of the rubber feet
- Any deformation of the stiles

For professional use, it is recommended to carry out a professional inspection at least once a year and keep a record of it.

6. LOCKING MECHANISM

Each rung is equipped with a pair of automatic locking pins. Always visually verify that the levers are in the locked position before applying any weight. Never stand on the ladder while releasing the locking mechanisms. When retracting the ladder, do not place your hands in the space between the rungs to prevent the risk of injury.

Absolute Priority: Before any use of the ladder, you must always ensure that all joints (hinges) are locked. A correctly locked joint is identified by the position of the red locking tab and the side label.

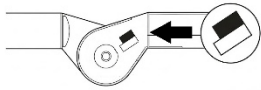

LOCKED – The tab is fully inserted into the joint, and a black rectangle is visible in the upper position on the side label.

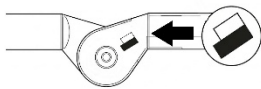

UNLOCKED – The tab is pulled out, and an empty rectangle is visible in the upper position on the side label.

UNLOCKING THE HINGE – Pull the hinge release bar toward the rung and then release it.

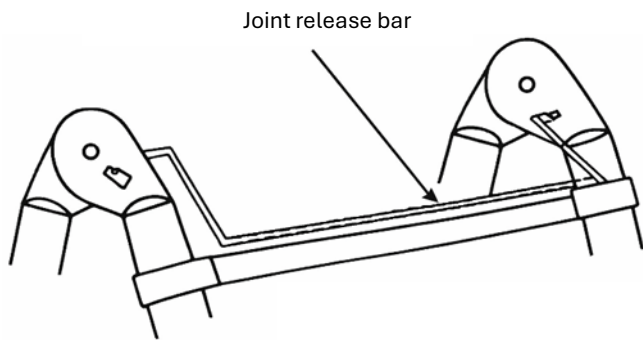

LOCKING THE HINGE – Set the ladder to the desired position (A-frame / extension) for both hinges. Ensure the locking tabs on both hinges are in place and secured. If necessary, move the ladder section slightly back and forth to ensure proper engagement.



Storage (transport) position
LOCKED JOINT

Locking foot



Working position – stepladder
LOCKED JOINT

Locking foot



Working position – ladder
LOCKED JOINT

Locking foot

- Ensure all joints (hinges) are properly secured before each use.
- Use only your hand to lift the joint release bar. Never use tools or other objects for this purpose.
- The joint release bar is not intended for hanging, moving, or transporting the ladder.

- Do not use the ladder if the locking tabs are not firmly and correctly seated in place.
- Keep the joints clean. Ensure they are free of dirt, paint, snow, or other materials.
- The ladder joints are lubricated at the factory. However, to ensure smooth operation, clean and lubricate them regularly with light machine oil, depending on the intensity of use.

7. WORKING POSITIONS

Telescopic A-Frame Ladder

Grip the ladder from both sides and extend it upward to the desired length. Then pull the joint release bar toward the rung, set the joints to position (A), and lock them.

Important: Always ensure that both the joints and the individual telescopic sections are properly secured before use.

Straight Telescopic Extension Ladder

Pull the joint release bar toward the rung, set the joints to the straight position (I), and lock them. Subsequently, extend the ladder gradually (rung by rung) until the desired length is reached.

Important: Always ensure that both the joints and the individual telescopic sections are properly secured before use.

Telescopic A-Frame Ladder for Use on Stairs

Grip the ladder from both sides and extend it upward. Pull the joint release bar, set the joints to position (A), and lock them. Then adjust the length of one side of the ladder to match the height difference of the stairs.

Important: Before use, ensure that each extended section is fully pulled out and securely locked. Also, verify the locking of all joints.

Retracting to Storage (Transport) Position

After completing work, set the joints to the starting position and gradually retract all telescopic sections. Transport the ladder exclusively in this collapsed state.

8. INSTALLATION OF THE STABILIZER BAR

Before first use, install the stabilizer bar according to the attached pictorial instructions on the back of this manual. Remove the protective moldings from the feet before installation.

Use of the ladder without the stabilizer bar is prohibited.

9. STORAGE AND MAINTENANCE

Store in a dry place. Protect from excessive heat and corrosive substances. Keep clean and dry. Remove mud, oil, paint, and other debris. Do not attempt to repair the ladder yourself. Repairs may only be performed by an authorized service center.

10. SERVICE LIFE

The product's service life depends on its use and maintenance. If deformation, cracks, or non-functional locking mechanisms are found, the ladder must be taken out of service.

11. DISPOSAL

If you decide to dispose of the product, take it to a designated collection point (e.g., secondary raw materials collection, waste collection center). Do not dispose of it with municipal waste. Dispose of the packaging at a designated waste site.

12. WARRANTY CONDITIONS

The warranty period is 24 months from the date of sale (extended by the time the product is under repair). The warranty only applies if the product is used in accordance with the attached instructions.

If a defect occurs during the warranty period, the buyer is entitled to free repair at designated service centers, provided it is demonstrably a manufacturing or material defect.

A condition for claiming the warranty is the presentation of the sales receipt, which must include the seller's address and stamp, signature, and date of sale.

Warranty claims expire if:

1. The claim was not made during the warranty period.
2. Unauthorized interventions or repairs were made by a center other than the designated service center, or if the product was mechanically or otherwise damaged by the user or another person.

The warranty does not cover normal wear and tear, defects caused by intentional damage, gross negligence, or if the buyer makes modifications to the product.

The manufacturer is not liable for damages caused by improper handling or maintenance outside the scope of the instructions for use.

13. NOTES AND ADDITIONAL INFORMATION

Technical changes and printing errors reserved!

The current version of the manual is available for download at www.pht.cz

Warranty and post-warranty repairs and service are provided by the importer:

PHT a.s., Na stráži 1410/11, 180 00 Prague 8, Czech Republic
www.pht.cz, info@pht.cz

Service center address for claims and repairs:

PHT a.s., Průmyslová 217, 391 37 Chotoviny, Czech Republic
reklamace@pht.cz, servis@pht.cz

Translation of the original instructions for use.

EC DECLARATION OF CONFORMITY

Manufacturer:

PHT a.s., Na stráži 1410/11, 180 00 Praha 8 – Libeň
Czech Republic

Product Designation and Name:

ST-190 (BF-A190) MAGG Profi – Telescopic A-Frame Ladder 1.9 m

The following standards were used for the conformity assessment:

EN 131-1: 2015+A1: 2019

EN 131-2: 2010+A2: 2017

EN 131-3: 2018

EN 131-6: 2019

The conformity assessment was carried out in cooperation with:

Eport Compliance Laboratory Limited

Based on Certificate No.:

EPTC-BF-S2008788

Last two digits of the year in which the CE marking was affixed:

20

This declaration of conformity is issued under the sole responsibility of the manufacturer and is supported by certificates confirming that the product meets the legal requirements imposed by applicable legal standards, or adopted national standards and regulations regarding occupational safety.

Person authorized to compile the technical documentation:

Ing. Roman Prokop, Na stráži 1410/11, 180 00 Praha 8 – Libeň.

In the event of any modification to the product not approved by us, this declaration shall lose its validity.

Date and place of issue:

České Budějovice, 09.09.2025

Ing. Roman Prokop
Chairman of the Board



PHT a.s.
Na stráži 1410/11
180 00 Praha 8 – Libeň
D.C. 252200111/0002

DE – Bedienungsanleitung

Teleskop-Stehleiter 1,9 m

⚠ Vor dem ersten Gebrauch lesen Sie bitte diese Anleitung sorgfältig durch und machen Sie sich mit den Funktionen des Geräts vertraut. Beachten Sie die Sicherheitshinweise und möglichen Risiken im Zusammenhang mit dem Betrieb. Bewahren Sie die Anleitung für den zukünftigen Bedarf auf.

1. PRODUKTIDENTIFIKATION

Modell: ST-190
 Typ: Teleskop-Stehleiter / Anlegeleiter
 Maximale Höhe (A-Form): 1,9 m
 Maximale Länge (Anlegeleiter): 3,8 m
 Minimale Länge (eingeschoben): 0,9 m
 Anzahl der Sprossen: 12
 Basisbreite: 680 mm
 Gewicht: 14,0 kg
 Material: Aluminiumlegierung
 Maximale Belastung: 150 kg
 Bestimmt für: 1 Person

Seriennummer / Charge: Auf dem Produkt angegeben.

2. NORMENKONFORMITÄT

Das Produkt wurde in Übereinstimmung mit den folgenden Normen hergestellt:

- EN 131-1:2015+A1:2019
- EN 131-2:2010+A2:2017
- EN 131-3:2018
- EN 131-6:2019

Das Produkt erfüllt die Anforderungen der Verordnung (EU) 2023/988 über die allgemeine Produktsicherheit (GPSR).



3. BESTIMMUNGSGEMÄSSE VERWENDUNG







Diese Leiter ist für leichte, kurzzeitige Arbeiten im Haushalt konzipiert.

Nicht zulässig:

- Arbeiten unter elektrischer Spannung.
- Verwendung als Arbeitsbühne.
- Horizontalen Einsatz.
- Gleichzeitige Nutzung durch mehrere Personen.

4. SICHERHEITSHINWEISE

	Lehnen Sie sich nicht zu weit zur Seite. Der Schwerpunkt (Ihre Gürtelschnalle) sollte zwischen den Holmen der Leiter bleiben.
	Die Leiter darf nicht auf unebenem Untergrund stehen.
	Die Leiter darf nicht auf Schutt, Sand, Erde oder anderem unbefestigtem Material aufgestellt werden.

	Verbot der Benutzung der Leiter auf nassen oder fettigen Oberflächen.
	Verwenden Sie die Leiter im Freien nicht bei ungünstigen Wetterbedingungen.
	Die Leiter ist nicht als Brücke oder Rampe für den Übergang zu einer anderen Konstruktion bestimmt, sofern sie nicht ausdrücklich dafür vorgesehen ist.
	Versuchen Sie nicht, auf der Leiter zu wippen oder zu springen. Vermeiden Sie die Einwirkung von Seitenkräften (z. B. beim Bohren), die dazu führen können, dass die Leiter von der Wand wegrutscht und umfällt.
	Bei Stehleitern (A-Leiter) darf man nicht auf den obersten Stufen oder der Plattform stehen, wenn diese nicht dafür ausgelegt sind (fehlende Knieunterstützung).
	Halten Sie einen Sicherheitsabstand zu nicht isolierten, unter Spannung stehenden elektrischen Leitungen ein.
	Extreme Gefahr durch Stromschlag.

- Maximale Belastung 150 kg (Benutzer + Werkzeug + Material).
- Vor Gebrauch immer die Verriegelungsmechanismen überprüfen.
- Die Leiter darf nur vollständig ausgefahren verwendet werden.
- Bei Verwendung als Anstelleiter muss sie mindestens 1 m über den Ausstiegspunkt hinausragen.
- Empfohlener Anstellwinkel: ca. 75°.
- Stehen Sie nicht auf den obersten zwei Sprossen.
- Überlasten Sie die Leiter nicht durch seitlichen Druck.
- Verwenden Sie keine beschädigte Leiter.
- Nicht unter Einfluss von Alkohol oder Drogen benutzen.
- Immer geeignetes Schuhwerk mit rutschfester Sohle tragen.
- Die Leiter darf nicht mit elektrischen Leitungen in Kontakt kommen – Metall leitet Strom.
- Es wird empfohlen, dass eine zweite Person den unteren Teil der Leiter sichert.

5. KONTROLLE VOR DEM GEBRAUCH

Überprüfen Sie vor jedem Gebrauch:

- Zustand der Sprossen.
- Funktion der Arretierbolzen.
- Stabilität der Fußleiste (Stabilisator).
- Unversehrtheit der Gummifüße.
- Verformungen der Holme.

Bei gewerblicher Nutzung wird empfohlen, mindestens einmal jährlich eine Fachprüfung durchzuführen und darüber Aufzeichnungen zu führen.

6. VERRIEGELUNGSMECHANISMUS

Jede Sprosse ist mit zwei automatischen Arretierbolzen ausgestattet. Überprüfen Sie vor jeder Belastung visuell, ob sich die Hebel in der verriegelten Position befinden. Stehen Sie niemals auf der Leiter, während Sie die Sperrmechanismen lösen. Legen Sie beim Zusammenschieben der Leiter Ihre Hände nicht in den Bereich zwischen den Sprossen, um Verletzungen zu vermeiden.

Absolute Priorität: Vergewissern Sie sich vor jeder Benutzung der Leiter, dass alle Gelenke verriegelt sind. Ein korrekt verriegeltes Gelenk erkennen Sie an der Position der roten Sicherungslasche und dem seitlichen Aufkleber.

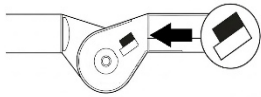

VERRIEGELT – Die Lasche ist vollständig im Gelenk versenkt und auf dem seitlichen Aufkleber ist ein schwarzes Rechteck in der oberen Position sichtbar.

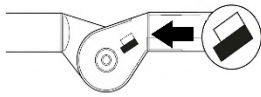

ENTRIEGELT – Die Lasche ist herausgezogen und auf dem seitlichen Aufkleber ist ein leeres Rechteck in der oberen Position sichtbar.

ENTRIEGELN DES GELENKS – Ziehen Sie die Entriegelungsstange des Gelenks zur Sprosse hin und lassen Sie sie dann los.

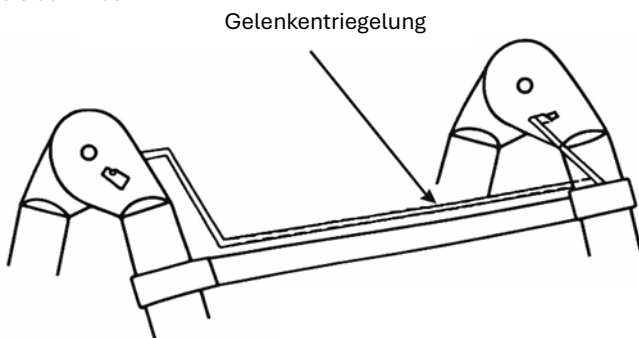

VERRIEGELN DES GELENKS – Bringen Sie die Leiter an beiden Scharnieren in die gewünschte Position (Stehleiter / Anlegeleiter). Stellen Sie sicher, dass die Sicherungslaschen an beiden Scharnieren eingerastet und gesichert sind. Falls nötig, bewegen Sie den Leiterteil leicht hin und her, um ein korrektes Einrasten zu gewährleisten.

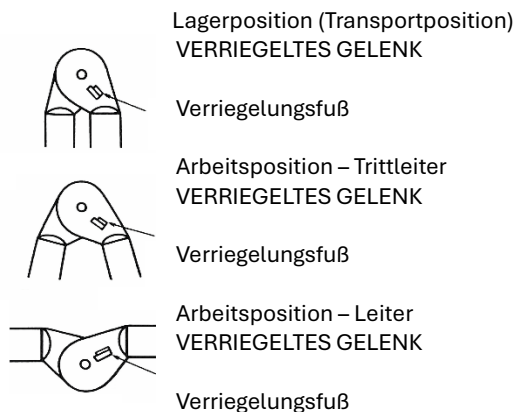

- Vergewissern Sie sich vor jedem Gebrauch, dass alle Gelenke (Scharniere) ordnungsgemäß gesichert sind.

- Verwenden Sie zum Anheben der Entriegelungsstange ausschließlich die Hand. Benutzen Sie hierfür niemals Werkzeuge oder andere Gegenstände.
- Die Entriegelungsstange dient nicht zum Aufhängen, Verschieben oder Transportieren der Leiter.
- Benutzen Sie die Leiter nicht, wenn die Sicherungslaschen nicht fest und korrekt an ihrem Platz sitzen.
- Halten Sie die Gelenke sauber. Achten Sie darauf, dass sich kein Schmutz, Farbe, Schnee oder anderes Material darin festsetzt.
- Die Leitergelenke sind bereits ab Werk gefettet. Um einen reibungslosen Betrieb zu gewährleisten, sollten Sie diese jedoch je nach Nutzungsintensität regelmäßig reinigen und mit einem leichten Maschinenöl schmieren.

7. ARBEITSPPOSITIONEN

Teleskop-Stehleiter

Fassen Sie die Leiter von beiden Seiten an und ziehen Sie sie nach oben auf die gewünschte Länge aus. Ziehen Sie dann die Entriegelungsstange des Gelenks in Richtung der Sprosse, stellen Sie die Gelenke in die Position (A) und verriegeln Sie diese.

Wichtig: Vergewissern Sie sich vor der Benutzung immer, dass sowohl die Gelenke als auch die einzelnen Teleskopstufen ordnungsgemäß gesichert sind.

Gerade Teleskop-Anlegeleiter

Ziehen Sie die Entriegelungsstange des Gelenks in Richtung der Sprosse, stellen Sie die Gelenke in die gerade Position (I) und verriegeln Sie diese. Schieben Sie die Leiter anschließend schrittweise (Sprosse für Sprosse) aus, bis die gewünschte Länge erreicht ist.

Wichtig: Vergewissern Sie sich vor der Benutzung immer, dass sowohl die Gelenke als auch die einzelnen Teleskopstufen ordnungsgemäß gesichert sind.

Teleskop-Stehleiter für Arbeiten auf Treppen

Fassen Sie die Leiter von beiden Seiten an und ziehen Sie sie nach oben aus. Ziehen Sie an der Entriegelungsstange, stellen Sie die Gelenke in die Position (A) und verriegeln Sie diese. Passen Sie dann die Länge einer Seite der Leiter so an, dass sie dem Höhenunterschied der Treppe entspricht.

Wichtig: Vergewissern Sie sich vor der Benutzung, dass jeder ausgezogene Abschnitt vollständig ausgefahren und sicher arretiert ist. Überprüfen Sie auch die Verriegelung aller Gelenke.

Zusammenklappen in die Lager- (Transport-) Position

Bringen Sie die Gelenke nach Beendigung der Arbeit in die Ausgangsposition und schieben Sie alle Teleskopabschnitte nacheinander ein. Transportieren Sie die Leiter ausschließlich in diesem zusammengeklappten Zustand.

8. MONTAGE DER STABILISIERUNGSLEISTE

Montieren Sie vor dem ersten Gebrauch die Stabilisierungsleiste gemäß der bebilderten Anleitung auf der Rückseite. Entfernen Sie vor der Montage die Transportsicherungen von den Füßen. **Die Benutzung der Leiter ohne Stabilisierungsleiste ist verboten.**

9. LAGERUNG UND WARTUNG

- An einem trockenen Ort aufbewahren.
- Vor übermäßiger Hitze und korrosiven Stoffen schützen.
- Sauber und trocken halten. Schlamm, Öl, Farbe und anderen Schmutz entfernen.

- Reparieren Sie die Leiter nicht selbst. Reparaturen dürfen nur von einem autorisierten Service durchgeführt werden.

10. LEBENSDAUER

Die Lebensdauer hängt von der Art der Nutzung und Wartung ab. Bei Feststellung von Verformungen, Rissen oder defekten Verriegelungsmechanismen muss die Leiter ausgemustert werden.

11. ENTSORGUNG

Wenn Sie sich entscheiden, das alte Produkt zu entsorgen – sei es, weil Sie ein neues erworben haben oder weil am alten Produkt ein irreparabler Defekt aufgetreten ist – bringen Sie es zu einer dafür vorgesehenen Stelle (z. B. Wertstoffhof, Sammelstelle für Sekundärrohstoffe usw.). Entsorgen Sie das Produkt nicht über den Hausmüll. Geben Sie die Verpackung an den dafür vorgesehenen Abfallsammelstellen ab.

12. GARANTIEBEDINGUNGEN

Die Garantiezeit beträgt 24 Monate ab Verkaufsdatum (sie verlängert sich um den Zeitraum, in dem sich das Produkt in Reparatur befindet). Die Garantie erstreckt sich nur unter der Voraussetzung auf das Produkt, dass dieses in Übereinstimmung mit der beiliegenden Bedienungsanleitung verwendet wird.

Tritt während der Garantiezeit ein Mangel am Produkt auf, hat der Käufer Anspruch auf eine kostenlose Reparatur in den dafür vorgesehenen Servicezentren, sofern es sich nachweislich um einen Herstellungs- oder Materialfehler des Produkts handelt. Voraussetzung für die Inanspruchnahme der Garantie ist die Vorlage des Kaufbelegs, der mit der Adresse und dem Stempel des Händlers, der Unterschrift des Verkäufers sowie dem Verkaufsdatum versehen sein muss.

Garantieansprüche erlöschen:

- 1- Wenn die Garantie nicht innerhalb der Garantiezeit geltend gemacht wurde.
- 2- Bei unsachgemäßen Eingriffen oder Reparaturen am Produkt durch andere als die dafür vorgesehenen Servicezentren oder falls das Produkt durch den Benutzer oder eine andere Person mechanisch oder anderweitig beschädigt wurde.

Die Garantie erstreckt sich nicht auf normalen betriebsbedingten Verschleiß, Mängel durch vorsätzliche Beschädigung, grobe Fahrlässigkeit bei der Benutzung oder falls der Käufer Modifikationen oder Änderungen am Produkt vornimmt.

Der Hersteller haftet nicht für Schäden, die durch unsachgemäße Handhabung oder Wartung außerhalb des Rahmens der entsprechenden Bedienungsanleitung verursacht wurden.

13. ANMERKUNGEN UND ERGÄNZENDE INFORMATIONEN

Technische Änderungen und Druckfehler vorbehalten!
Die aktuelle Anleitung steht unter www.pht.cz zum Download bereit.

Garantie- und Nachgarantiereparaturen sowie der Service für dieses Produkt werden vom Importeur durchgeführt:

PHT a.s., Na stráži 1410/11, 180 00 Prague 8, Czech Republic
www.pht.cz, info@pht.cz

Adresse des Servicezentrums für die Einsendung von Reklamationen sowie Garantie- und Nachgarantiereparaturen:

PHT a.s., Průmyslová 217, 391 37 Chotoviny, Czech Republic
Republik; reklamace@pht.cz, servis@pht.cz

Übersetzung der Originalbetriebsanleitung.

EG-KONFORMITÄTSERKLÄRUNG

Hersteller:

PHT a.s., Na stráži 1410/11, 180 00 Praha 8 - Libeň,
Tschechische Republik

Bezeichnung und Name des Produkts:

ST-190 (BF-A190) MAGG Profi – Teleskop-Stehleiter 1,9 m

Für die Konformitätsbewertung wurden folgende Normen herangezogen:

EN 131-1: 2015+A1: 2019
EN 131-2: 2010+A2: 2017
EN 131-3: 2018
EN 131-6: 2019

Die Konformitätsbewertung erfolgte in Zusammenarbeit mit:

Eport Compliance Laboratory Limited

Basierend auf Zertifikatsnummer:

EPTC-BF-S2008788

Die letzten beiden Ziffern des Jahres, in dem die CE-Kennzeichnung angebracht wurde:

20

Diese Konformitätserklärung wird unter der alleinigen Verantwortung des Herstellers ausgestellt und stützt sich auf Bescheinigungen, die bestätigen, dass das Produkt die gesetzlichen Anforderungen der geltenden Rechtsnormen bzw. übernommenen nationalen Normen und Vorschriften zur Arbeitssicherheit erfüllt.

Bevollmächtigte Person für die Zusammenstellung der technischen Unterlagen:

Ing. Roman Prokop, Na stráži 1410/11, 180 00 Praha 8 – Libeň.

Im Falle einer nicht mit uns abgestimmten Änderung des Produkts verliert diese Erklärung ihre Gültigkeit.

Datum und Ort der Ausstellung:

In České Budějovice am 09.09.2025

Ing. Roman Prokop
Vorstandsvorsitzender

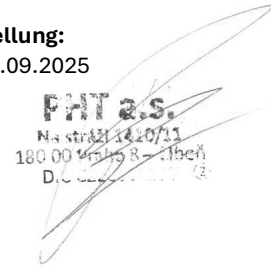

PHT a.s.
Na stráži 1410/11
180 00 Praha 8 - Libeň
D.Č. 252200017

HU – Használati útmutató

Teleszkópos állólétra 1,9 m

⚠ Az első használat előtt kérjük, figyelmesen olvassa el ezt az útmutatót, és ismerkedjen meg az eszköz funkcióival. Fordítson különös figyelmet a biztonsági utasításokra és az üzemeltetéssel járó kockázatokra. Őrizze meg az útmutatót a későbbi használatra.

1. TERMÉKAZONOSÍTÁS

Modell: ST-190
 Típus: Teleszkópos kétágú létra (állólétra) / támasztólétra
 Maximális magasság (A-alak): 1,9 m
 Maximális hossz (támasztólétra): 3,8 m
 Minimális hossz (összecsukott állapot): 0,9 m
 Fokok száma: 12
 Alapszélesség: 680 mm
 Tömeg: 14,0 kg
 Anyag: Alumíniumötvözet
 Maximális terhelhetőség: 150 kg
 Rendeltetés: 1 személy részére

Gyártási szám / tétel: a terméken feltüntetve.

2. SZABVÁNYOKNAK VALÓ MEGFELELŐSÉG

A termék a következő szabványoknak megfelelően készült:

- EN 131-1:2015+A1:2019
- EN 131-2:2010+A2:2017
- EN 131-3:2018
- EN 131-6:2019

A termék megfelel az általános termékbiztonságról szóló (EU) 2023/988 rendelet (GPSR) követelményeinek.

3. RENDELTETÉSSZERŰ HASZNÁLAT



A létra könnyű, rövid távú háztartási munkákhoz készült.

Nem megengedett:

- feszültség alatti munkavégzéshez
- munkaplatformként
- vízszintes helyzetben
- egyszerre több személy általi használatra

4. BIZTONSÁGI UTASÍTÁSOK

⚠ Használat előtt figyelmesen olvassa el ezt a kézikönyvet.

	Ne hajoljon ki túlságosan oldalra. A súlypontnak (az övcsatnak) a létra oldalszárai között kell maradnia.
	A létrát tilos egyenetlen felületen felállítani.
	A létrát tilos törmelékre, homokra, földre vagy más nem rögzített anyagra helyezni.

	Tilos a létrát nedves vagy zsíros felületen használni.
	Ne használja a létrát kültéren kedvezőtlen időjárási körülmények között.
	A létra nem használható hídként vagy rámpaként más szerkezetre való átjutáshoz, hacsak erre kifejezetten nincs kialakítva.
	A létrán ne próbáljon meg hintázni vagy ugrálni. Kerülje az oldalirányú erőhatást (pl. fúrás közben), amely a létra faltól való elmozdulását és felborulását okozhatja.
	Kétágú létra (A-létra) esetén tilos a legfelső fokokon vagy a platformon állni, ha azok nem erre szolgálnak (hiányzik a térdtámasz).
	Tartson biztonságos távolságot a nem szigetelt, feszültség alatt álló elektromos vezetékektől.
	Rendkívüli áramütésveszély.

- Maximális terhelés 150 kg (felhasználó + szerszámok + anyag).
- Használat előtt mindig ellenőrizze a rögzítőmechanizmusokat.
- A létrát csak teljesen kihúzott állapotban szabad használni.
- Hozzáférsi létraként történő használat esetén legalább 1 méterrel túl kell nyúlnia a kilépési ponton.
- Ajánlott támasztási szög: kb. 75°.
- Ne álljon a felső két fokra.
- Ne terhelje túl a létrát oldalsó nyomással.
- Ne használjon sérült létrát.
- Ne használja alkohol vagy kábítószer befolyása alatt.
- Mindig viseljen megfelelő, csúszásmentes talpú lábbelit.
- A létra nem érintkezhet elektromos vezetékkel – a fém vezeti az áramot.
- Javasolt, hogy egy második személy biztosítsa a létra alját.

5. HASZNÁLAT ELŐTTI ELLENŐRZÉS

Minden használat előtt ellenőrizze:

- a fokok állapotát
- a rögzítőcsapok működését
- a stabilizátor talp stabilitását
- a gumipapucsok épségét
- az oldalszárak esetleges deformációját

Professzionális használat esetén javasolt évente legalább egyszer szakmai felülvizsgálatot végezni és arról jegyzőkönyvet vezetni.

6. RÖGZÍTŐMECHANIZMUS

Minden létrafok egy pár automatikus reteszelő csappal van felszerelve. Terhelés előtt mindig szemrevételezéssel ellenőrizze, hogy a karok zárt állásban vannak-e. Soha ne álljon a létrán a zárómechanizmusok kioldása közben. A létra összecukásakor ne tegye a kezét a fokok közötti térbe a sérülésveszély elkerülése érdekében.

Abszolút prioritás: A létra bármilyen használata előtt mindig meg kell győződnie arról, hogy minden csukló rögzítve van. A megfelelően rögzített csuklót a piros biztosítótalp helyzetéről és az oldalsó matricáról ismerheti fel.

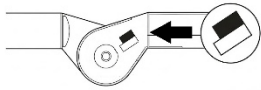

ZÁRVA (RETESZELVE) – A talp teljesen be van tolva a csuklóba, és az oldalsó matricán a felső pozícióban egy fekete téglalap látható.

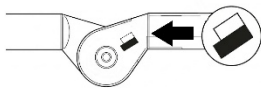

NYITVA (KIOLDVA) – A talp ki van húzva, és az oldalsó matricán a felső pozícióban egy üres téglalap látható.

A ZSANÉR KIOLDÁSA – Húzza a zsanér kioldórúdját a létrafok irányába, majd engedje el.

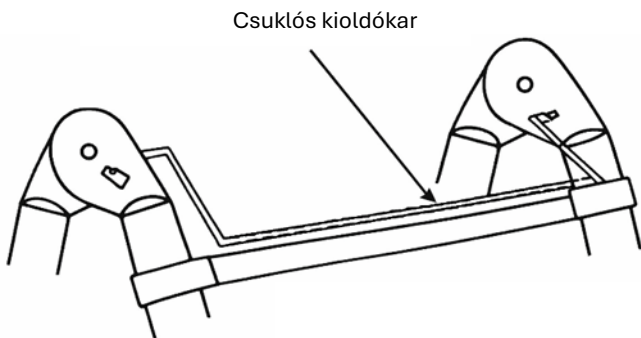

A ZSANÉR RÖGZÍTÉSE – Állítsa a létrát a kívánt helyzetbe (állólétra / támasztólétra) mindkét zsanérnál. Győződjön meg arról, hogy a biztosítótalpak mindkét zsanéron a helyükön vannak és rögzítve vannak. Ha szükséges, mozgassa a létrarészt kissé előre-hátra a megfelelő rögzülés érdekében.

Tárolási (szállítási) helyzet
RETESZELT CSUKLÓ

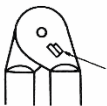

Reteszelő láb

Munkahelyzet - létra
RETESZELT CSUKLÓ



Reteszelő láb

Munkahelyzet - létra
RETESZELT CSUKLÓ



Reteszelő láb

- Minden használat előtt győződjön meg arról, hogy minden csukló (zsanér) megfelelően rögzítve van.
- A csukló kioldórúdjának megemeléséhez kizárólag a kezét használja. Soha ne használjon erre a célra szerszámot vagy egyéb tárgyat.
- A csukló kioldórúdját nem alkalmas a létra felakasztására, mozgatóására vagy szállítására.

- Ne használja a létrát, ha a biztosítótalpak nincsenek szilárdan és megfelelően a helyükön.
- Tartsa tisztán a csuklókat. Ügyeljen arra, hogy ne rakódjon le bennük szennyeződés, festék, hó vagy egyéb anyag.
- A létracsuklók már a gyártás során kenést kaptak. A sima működés érdekében azonban a használat intenzitásától függően rendszeresen tisztítsa meg és kenje meg őket könnyű gépolajjal.

7. MUNKAPOZÍCIÓK

Teleszkópos állólétra

Fogja meg a létrát mindkét oldalon, és húzza ki felfelé a kívánt hosszúságúra. Ezután húzza a csukló kioldórúdját a fok irányába, állítsa a csuklókat (A) helyzetbe, és rögzítse őket.

Fontos: Használat előtt mindig győződjön meg arról, hogy a csuklók és az egyes teleszkópos fokok is megfelelően rögzítve vannak.

Egyenes teleszkópos támasztólétra

Húzza a csukló kioldórúdját a fok irányába, állítsa a csuklókat egyenes (I) helyzetbe, és rögzítse őket. Ezt követően fokozatosan (fokról fokra) tolja ki a létrát, amíg el nem éri a kívánt hosszúságot.

Fontos: Használat előtt mindig győződjön meg arról, hogy a csuklók és az egyes teleszkópos fokok is megfelelően rögzítve vannak.

Teleszkópos állólétra lépcsőn történő munkavégzéshez

Fogja meg a létrát mindkét oldalon, és húzza ki felfelé. Húzza meg a csukló kioldórúdját, állítsa a csuklókat (A) helyzetbe, és rögzítse őket. Ezután állítsa be a létra egyik oldalának hosszát úgy, hogy az megfeleljen a lépcső szintkülönbségének.

Fontos: Használat előtt győződjön meg arról, hogy minden kihúzott szekció teljesen ki van tolván és biztonságosan rögzítve van. Ellenőrizze minden csukló rögzítését is.

Összecukás tárolási (szállítási) helyzetbe

A munka befejezése után állítsa a csuklókat alaphelyzetbe, és fokozatosan tolja vissza az összes teleszkópos szekciót. A létrát kizárólag ebben az összecukott állapotban szállítsa.

8. A STABILIZÁTOR TALP FELSZERELÉSE

Az első használat előtt szerelje fel a stabilizátor talpat az útmutató hátoldalán található ábrás utasítás szerint. Szerelés előtt távolítsa el a lábokról a védőidomokat.

A létra használata stabilizátor talp nélkül tilos.

9. TÁROLÁS ÉS KARBANTARTÁS

- Száraz helyen tárolandó.
- Óvja a túlzott hőtől és korrozív anyagoktól.
- Tartsa tisztán és szárazon. Távolítsa el az iszapot, olajat, festéket és egyéb szennyeződéseket.
- Ne kísérelje meg a létra házilagos javítását. Javítást csak hivatalos szerviz végezhet.

10. ÉLETTARTAM

A termék élettartama a használat módjától és a karbantartástól függ. Deformáció, repedés vagy nem működő rögzítőmechanizmus észlelése esetén a létrát ki kell vonni a használatból.

11. HULLADÉKKEZELÉS

Ha a termék selejtezése mellett dönt – akár azért, mert újat vásárolt, akár azért, mert a régi terméken javíthatatlan hiba lépett fel –, vigye azt egy kijelölt gyűjtőhelyre (pl. másodlagos nyersanyaggyűjtő, hulladékudvar stb.). Ne dobja a kommunális hulladékba. A csomagolást a kijelölt hulladékgyűjtő helyre tegye.

12. JÓTÁLLÁSI FELTÉTELEK

A jótállási idő az eladás napjától számított 24 hónap (meghosszabbodik azzal az idővel, amíg a termék javítás alatt áll). A jótállás csak akkor érvényes a termékre, ha azt a mellékelt használati útmutatónak megfelelően használják.

Amennyiben a jótállási idő alatt a termék meghibásodik, a vevő jogosult az ingyenes javításra a kijelölt szervizközpontokban, feltéve, hogy bizonyíthatóan gyártási vagy anyaghibáról van szó. A jótállási igény érvényesítésének feltétele a vásárlási bizonylat bemutatása, amelyen szerepelnie kell az eladó címének és bélyegzőjének, az eladó aláírásának és az eladás dátumának.

A jótállási igény megszűnik:

- 1- Ha a jótállást nem érvényesítették a jótállási időn belül.
- 2- Szakszerűtlen beavatkozás vagy nem kijelölt szerviz által végzett javítás esetén, illetve ha a terméket a felhasználó vagy más személy mechanikailag vagy egyéb módon megrongálta.

A jótállás nem vonatkozik a normál üzemi kopásra, a szándékos rongálásból, a használat során tanúsított súlyos gondatlanságból eredő hibákra, vagy ha a vevő módosításokat vagy változtatásokat hajt végre a terméken.

A gyártó nem vállal felelősséget a szakszerűtlen kezelésből vagy a vonatkozó használati útmutató keretein kívül eső karbantartásból eredő károkért.

13. MEGJEGYZÉSEK ÉS KIEGÉSZÍTŐ INFORMÁCIÓK

A műszaki változtatások és a nyomdai hibák joga fenntartva!
Az aktuális útmutató letölthető a www.pht.cz oldalról.

A termék jótállási és jótálláson túli javításait és szervizelését az importőr végzi:

PHT a.s., Na stráži 1410/11, 180 00 Prague 8, Czech Republic
www.pht.cz, info@pht.cz

A szervizközpont címe a reklamációk, valamint a jótállási és jótálláson túli javítások küldéséhez:

PHT a.s., Průmyslová 217, 391 37 Chotoviny, Czech Republic
reklamace@pht.cz, servis@pht.cz

Az eredeti felhasználói kézikönyv fordítása.

EK-MEGFELELŐSÉGI NYILATKOZAT

Gyártó:

PHT a.s., Na stráži 1410/11, 180 00 Praha 8 - Libeň, Csehország

A termék megnevezése és neve:

ST-190 (BF-A190) MAGG Profi – Teleszkópos állólétra 1,9 m

A megfelelőség értékeléséhez a következő szabványokat alkalmazták:

EN 131-1: 2015+A1: 2019

EN 131-2: 2010+A2: 2017

EN 131-3: 2018

EN 131-6: 2019

A megfelelőség értékelése a következő szervezet közreműködésével történt:

Eport Compliance Laboratory Limited

A tanúsítvány száma:

EPTC-BF-S2008788

Az év utolsó két számjegye, amikor a CE-jelölést felhelyezték:

20

Ezt a megfelelőségi nyilatkozatot a gyártó kizárólagos felelőssége mellett adják ki, és olyan tanúsítványokkal támasztják alá, amelyek igazolják, hogy a termék megfelel a hatályos jogszabályi előírásoknak, illetve az átvett nemzeti szabványoknak és munkabiztonsági előírásoknak.

A műszaki dokumentáció összeállítására felhatalmazott személy:

Ing. Roman Prokop, Na stráži 1410/11, 180 00 Praha 8 – Libeň.

A termék bármely, általunk nem jóváhagyott módosítása esetén ez a nyilatkozat érvényét veszti.

A kiállítás dátuma és helye:

České Budějovice, 2025.09.09.

Ing. Roman Prokop
az igazgatóság elnöke

PHT a.s.
Na stráži 1410/11
180 00 Praha 8 - Libeň
D.Č. 252222111

SL – Navodila za uporabo

Teleskopska dvokraka lestev 1,9 m

⚠ Pred prvo uporabo natančno preberite ta navodila in se seznanite s funkcijami naprave. Bodite pozorni na varnostne napotke in morebitna tveganja, povezana z delovanjem. Navodila shranite za poznejšo uporabo.

1. IDENTIFIKACIJA IZDELKA

Model: ST-190

Tip: Teleskopska dvokraka lestev (A-izvedba) / prislonilna lestev

Največja višina (oblika A): 1,9 m

Največja dolžina (prislonilna lestev): 3,8 m

Najmanjša dolžina (zloženo stanje): 0,9 m

Število klinov: 12

Širina podstavka: 680 mm

Teža: 14,0 kg

Material: Aluminijeva zlitina

Največja obremenitev: 150 kg

Namenjeno za: 1 osebo

Serijska številka / serija: navedena na izdelku.

2. SKLADNOST S STANDARDI

Izdelek je izdelan v skladu z naslednjimi standardi:

EN 131-1:2015+A1:2019

EN 131-2:2010+A2:2017

EN 131-3:2018

EN 131-6:2019

Izdelek izpolnjuje zahteve Uredbe (EU) 2023/988 o splošni varnosti izdelkov (GPSR).

3. PREDVIDENA UPORABA



Lestev je namenjena za lahka kratkotrajna dela v gospodinjstvu.







Ni namenjeno:

- za delo pod električno napetostjo
- kot delovna ploščad
- za vodoravno uporabo
- za sočasno uporabo več oseb

4. VARNOSTNI NAPOTKI

⚠ Pred uporabo natančno preberite ta priročnik.

	Ne nagibajte se preveč v stran. Težišče (vaša pasna zaponka) mora ostati med stranicami lestve.
	Lestev ne sme stati na neravni površini.
	Lestev ne sme biti postavljena na ruševine, pesek, prst ali drug neurojen material.

	Prepovedana uporaba lestve na mokrih ali mastnih površinah.
	Lestve ne uporabljajte na prostem v neugodnih vremenskih razmerah.
	Lestev ni namenjena kot most ali rampa za prehod na drugo konstrukcijo, razen če je za to izrecno pripravljena.
	Na lestvi se ne poskušajte gugati ali skakati. Izogibajte se delovanju bočne sile (npr. pri vrtanju), ki lahko povzroči odkim lestve od stene in njen padec.
	Pri dvokrakih lestvah (A-lestev) ne smete stati na najvišjih stopnicah ali ploščadi, če niso za to namenjene (manjka opora za kolena).
	Vzdržujte varnostno razdaljo do neizoliranih električnih napeljav pod napetostjo.
	Izjemna nevarnost električnega udara.

- Največja obremenitev 150 kg (uporabnik + orodje + material).
- Pred uporabo vedno preverite zaporne mehanizme.
- Lestev se sme uporabljati samo popolnoma raztegnjena.
- Pri uporabi kot dostopna lestev mora segati vsaj 1 m nad izstopno mesto.
- Priporočen kot naslona: približno 75°.
- Ne stojte na zgornjih dveh klinih.
- Lestve ne preobremenjujte z bočnim pritiskom.
- Ne uporabljajte poškodovane lestve.
- Ne uporabljajte pod vplivom alkohola ali drog.
- Vedno uporabljajte primerno obutev z nedrsečim podplatom.
- Lestev ne sme priti v stik z električno napeljavo – kovina prevaja električni tok.
- Priporočljivo je, da druga oseba varuje spodnji del lestve.

5. PREGLED PRED UPORABO

Pred vsako uporabo preverite:

- stanje klinov
- delovanje aretirnih zatičev
- stabilnost stabilizacijske palice
- neoporečnost gumijastih nogic
- morebitne deformacije stranic

Pri profesionalni uporabi je priporočljivo opraviti strokovni pregled vsaj enkrat letno in o tem voditi evidenco.

6. ZAPORNI MEHANIZEM

Vsak klin je opremljen s parom avtomatskih aretirnih zatičev. Pred obremenitvijo vedno vizualno preverite, ali so ročice v zaklenjenem položaju. Nikoli ne stojte na lestvi, ko sproščate blokirne mehanizme. Pri zlaganju lestve ne polagajte rok v prostor med stopnicami, da preprečite nevarnost poškodb.

Popolna prioriteta: Pred kakršno koli uporabo lestve se morate vedno prepričati, da so vsi sklepi zaklenjeni. Pravilno zaklenjen sklep prepoznate po položaju rdeče varovalne nogice in stranske nalepke.

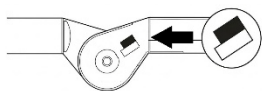

ZAKLENJENO – Noga je popolnoma vstavljena v sklep, na stranski nalepki pa je v zgornjem položaju viden črn pravokotnik.

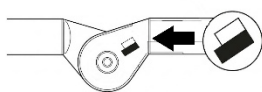

ODKLENJENO – Noga je izvlečena, na stranski nalepki pa je v zgornjem položaju viden prazen pravokotnik.

ODKLREPANJE TEČAJA – Povlecite sprostilno palico tečaja proti stopnici in jo nato spustite.

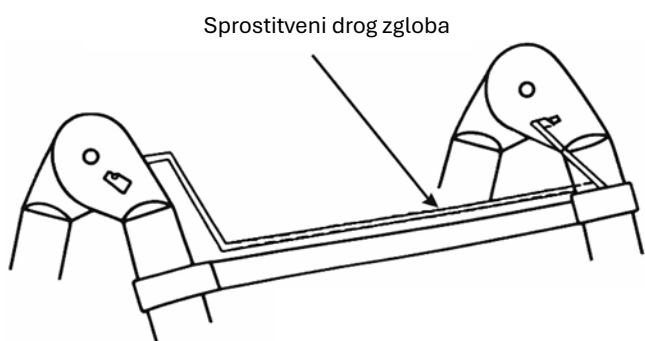

ZAKLEPANJE TEČAJA – Nastavite lestev v zeleni položaj (dvokraka / prislonilna) pri obeh tečajih. Prepričajte se, da sta varovalni nogi na obeh tečajih na svojem mestu in sta pritrjeni. Če je potrebno, del lestve rahlo premaknite naprej in nazaj, da zagotovite pravilno zaskočitev.



- Pred vsako uporabo se prepričajte, da so vsi sklepi (tečaji) pravilno zavarovani.
- Za dvig sprostilne palice sklepa uporabljajte izključno roko. Nikoli v ta namen ne uporabljajte nobenega orodja ali drugih predmetov.
- Sprostilna palica sklepa ni namenjena obešanju, premikanju ali transportu lestve.

- Lestve ne uporabljajte, če varovalne noge niso trdno in pravilno nameščene na svojem mestu.
- Sklepe vzdržujte čiste. Pazite, da se v njih ne nabirajo umazanija, barva, sneg ali drug material.
- Sklepi lestve so namazani že v proizvodnji. Za zagotovitev gladkega delovanja pa jih glede na intenzivnost uporabe redno čistite in mažite z lahkim strojnim oljem.

7. DELOVNI POLOŽAJI

Teleskopska dvokraka lestev (štafle)

Primite lestev z obeh strani in jo izvlecite navzgor do želene dolžine. Nato povlecite sprostilno palico sklepa proti klinu, nastavite sklepe v položaj (A) in jih zaklenite.

Pomembno: Pred uporabo se vedno prepričajte, da so sklepi in posamezne izvlečne stopnje pravilno zavarovani.

Ravna teleskopska prislonilna lestev

Povlecite sprostilno palico sklepa proti klinu, nastavite sklepe v raven položaj (I) in jih zaklenite. Nato lestev postopoma izvlecite (stopnjo za stopnjo), dokler ne dosežete zelene dolžine.

Pomembno: Pred uporabo se vedno prepričajte, da so sklepi in posamezne izvlečne stopnje pravilno zavarovani.

Teleskopska dvokraka lestev za delo na stopnicah

Primite lestev z obeh strani in jo izvlecite navzgor. Povlecite sprostilno palico sklepa, nastavite sklepe v položaj (A) in jih zaklenite. Nato prilagodite dolžino ene strani lestve tako, da ustreza višinski razliki stopnic.

Pomembno: Pred uporabo se prepričajte, da je vsaka izvlečena sekcija popolnoma izvlečena in varno aretirana. Preverite tudi zavarovanje vseh sklepov.

Zlaganje v položaj za shranjevanje (transport)

Po končanem delu nastavite sklepe v začetni položaj in postopoma zložite vse teleskopske sekcije. Lestev prevažajte izključno v tem zloženem stanju.

8. MONTAŽA STABILIZACIJSKE PALICE

Pred prvo uporabo namestite stabilizacijsko palico v skladu s priloženimi slikovnimi navodili na zadnji strani teh navodil. Pred montažo odstranite zaščitne elemente z nog.

Uporaba lestve brez stabilizacijske palice je prepovedana.

9. SHRANJEVANJE IN VZDRŽEVANJE

- Hranite na suhem mestu.
- Zaščitite pred prekomerno toploto in korozivnimi snovmi.
- Vzdržujte čisto in suho. Odstranite blato, olje, barvo in drugo umazanijo.
- Lestve ne poskušajte popravljati sami. Popravila lahko izvaja samo pooblaščen servis.

10. ŽIVLJENJSKA DOBA

Življenjska doba izdelka je odvisna od načina uporabe in vzdrževanja. Ob ugotovitvi deformacij, razpok ali nedelujočih zapornih mehanizmov je treba lestev izločiti iz uporabe.

11. ODSTRANJEVANJE

Če se odločite za odstranitev starega izdelka – bodisi zato, ker ste kupili novega, bodisi zato, ker se je na starem izdelku pojavila nepopravljiva napaka – ga odnesite na za to določeno mesto (npr. zbirališče sekundarnih surovin, zbirni center za odpadke

itd.). Ne odlagajte ga med komunalne odpadke. Embalažo odložite na določeno mesto za odlaganje odpadkov.

12. GARANCIJSKI POGOJI

Garancijski rok je 24 mesecev od dneva prodaje (podaljša se za čas, ko je izdelek na popravilu). Garancija velja za izdelek le pod pogojem, da se izdelek uporablja v skladu s priloženimi navodili za uporabo.

Če se v garancijskem roku pojavi napaka na izdelku, ima kupec pravico do brezplačnega popravila v določenih servisnih centrih, pod pogojem, da gre dokazljivo za proizvodno napako ali napako v materialu.

Pogoj za uveljavljanje garancijskega zahtevka je predložitev dokazila o nakupu, ki mora vsebovati naslov in žig prodajalca, podpis prodajalca in datum prodaje.

Garancijski zahtevki prenehajo veljati:

- 1- Če garancija ni bila uveljavljena v garancijskem roku.
- 2- Ob nestrokovnih posegih ali popravilih izdelka s strani nepooblaščenega servisa ali v primeru, da je uporabnik ali druga oseba izdelek mehansko ali drugače poškodovala.

Garancija ne krije običajne obrabe, napak, nastalih zaradi namerne poškodbe, hude malomarnosti pri uporabi ali če kupec na izdelku izvede predelave ali spremembe.

Proizvajalec ne odgovarja za škodo, nastalo zaradi nestrokovnega ravnanja ali vzdrževanja zunaj okvira ustreznih navodil za uporabo.

13. OPOMBE IN DODATNE INFORMACIJE

Tehnične spremembe in tiskarske napake pridržane!
Aktualna navodila so na voljo za prenos na www.pht.cz

Garancijska popravila, izven-garancijska popravila in servis tega izdelka izvaja uvoznik:

PHT a.s., Na stráži 1410/11, 180 00 Prague 8, Czech Republic
www.pht.cz, info@pht.cz

Naslov servisnega centra za pošiljanje reklamacij ter garancijskih in izven-garancijskih popravil:

PHT a.s., Průmyslová 217, 391 37 Chotovice, Czech Republic
reklamace@pht.cz, servis@pht.cz

Prevod originalnega uporabniškega priročnika.

ES IZJAVA O SKLADNOSTI

Proizvajalec:

PHT a.s., Na stráži 1410/11, 180 00 Praha 8 - Libeň,
Češka republika

Oznaka in ime izdelka:

ST-190 (BF-A190) MAGG Profi – Teleskopska dvokraka lestev 1,9 m

Pri ugotavljanju skladnosti so bili uporabljeni naslednji standardi:

EN 131-1: 2015+A1: 2019

EN 131-2: 2010+A2: 2017

EN 131-3: 2018

EN 131-6: 2019

Ugotavljanje skladnosti je bilo izvedeno v sodelovanju z:

Eport Compliance Laboratory Limited

Na podlagi certifikata št.:

EPTC-BF-S2008788

Zadnji dve številki leta, v katerem je bila naprava označena s CE:

20

Ta izjava o skladnosti se izdaja na izključno odgovornost proizvajalca in temelji na potrdilih, ki potrjujejo, da izdelek izpolnjuje zakonske zahteve, določene z veljavnimi pravnimi standardi oziroma prevzetimi nacionalnimi standardi in predpisi s področja varnosti pri delu.

Oseba, pooblaščená za pripravo tehnične dokumentacije:

Ing. Roman Prokop, Na stráži 1410/11, 180 00 Praha 8 – Libeň.

V primeru kakršne koli spremembe izdelka, ki ni bila odobrena z naše strani, ta izjava preneha veljati.

Datum in kraj izdaje:

V Českých Budějovicích, dne 09.09.2025

Ing. Roman Prokop
predsednik upravnega odbora

PHT a.s.
Na stráži 1410/11
180 00 Praha 8 - Libeň
D.Č. 252222222

HR – Upute za uporabu Teleskopske ljestve 1,9 m

⚠ Prije prve uporabe pažljivo pročitajte ove upute i upoznajte se s funkcijama uređaja. Obratite pozornost na sigurnosne upute i moguće rizike povezane s radom. Čuvajte ove upute za buduću uporabu.

1. IDENTIFIKACIJA PROIZVODA

Model: ZT-320

Vrsta: Teleskopske ljestve (A-izvedba) / prislone ljestve

Maksimalna visina (oblik A): 1,9 m

Maksimalna duljina (prislone ljestve): 3,8 m

Minimalna duljina (sklopljeno stanje): 0,9 m

Broj prečki: 12

Širina postolja: 680 mm

Težina: 14,0 kg

Materijal: Aluminijska legura

Maksimalno opterećenje: 150 kg

Namijenjeno za: 1 osobu

Serijski broj / serija: navedeno na proizvodu.

2. SUKLADNOST S NORMAMA

Proizvod je proizveden u skladu sa sljedećim normama:

- EN 131-1:2015+A1:2019
- EN 131-2:2010+A2:2017
- EN 131-3:2018
- EN 131-6:2019

Proizvod ispunjava zahtjeve Uredbe (EU) 2023/988 o općoj sigurnosti proizvoda (GPSR).

3. NAMJENA



Ljestve su namijenjene za lake kratkotrajne kućanske poslove.

Nisu namijenjene za:

- za rad pod električnim naponom
- kao radna platforma
- za vodoravnu uporabu
- za istovremenu upotrebu od strane više osoba

4. SIGURNOSNE UPUTE

⚠ Molimo pažljivo pročitajte ovaj priručnik prije upotrebe.

	Ne naginjte se previše u stranu. Težište (vaša kopča na remenu) treba ostati između stranica ljestava.
	Ljestve ne smiju stajati na neravnoj površini.
	Ljestve se ne smiju postavljati na šutu, pijesak, zemlju ili drugi neučvršćeni materijal.

	Zabranjena uporaba ljestava na mokrim ili masnim površinama.
	Ne koristite ljestve na otvorenom u nepovoljnim vremenskim uvjetima.
	Ljestve nisu namijenjene kao most ili rampa za prijelaz na drugu konstrukciju, osim ako za to nisu izričito osigurane.
	Na ljestvama se nemojte pokušavati ljuljati niti skakati. Izbjegavajte djelovanje bočne sile (npr. pri bušenju), koja može uzrokovati odmak ljestvi od zida i njihov pad.
	Kod dvokrakih ljestava (A-ljestve) ne smije se stajati na najvišim stepenicama ili platformi ako za to nisu namijenjene (nedostatak oslonca za koljena).
	Održavajte sigurnu udaljenost od neizoliranih električnih vodova pod naponom.
	Ekstremna opasnost od strujnog udara.

- Maksimalno opterećenje 150 kg (korisnik + alat + materijal).
- Prije uporabe uvijek provjerite mehanizme za zaključavanje.
- Ljestve se smiju koristiti samo potpuno izvučene.
- Kada se koriste kao ljestve za pristup, moraju sezati najmanje 1 m iznad mjesta izlaska.
- Preporučeni kut naslona: cca 75°.
- Ne stojte na gornje dvije prečke.
- Ne preopterećujte ljestve bočnim pritiskom.
- Ne koristite oštećene ljestve.
- Ne koristite pod utjecajem alkohola ili droga.
- Uvijek koristite prikladnu obuću s protukliznim potplatom.
- Ljestve ne smiju doći u dodir s električnim vodovima – metal provodi električnu struju.
- Preporučuje se da druga osoba osigurava donji dio ljestava.

5. PREGLED PRIJE UPORABE

Prije svake uporabe provjerite:

- stanje prečki
- funkciju igala za blokiranje
- stabilnost stabilizacijske letve
- cjelovitost gumenih stopica
- deformacije stranica

Za profesionalnu uporabu preporučuje se obavljanje stručnog pregleda najmanje jednom godišnje i vođenje evidencije o tome.

6. MEHANIZAM ZA ZAKLJUČAVANJE

Svaka prečka opremljena je parom automatskih osigurača (bolcna). Prije opterećenja uvijek vizualno provjerite jesu li poluge u zaključanom položaju. Nikada nemojte stajati na ljestvama dok otpuštate blokirne mehanizme. Prilikom sklapanja ljestvi ne stavljajte ruke u prostor između prečki kako biste izbjegli rizik od ozljeda.

Apsolutni prioritet: Prije bilo kakve uporabe ljestvi, uvijek se morate uvjeriti da su svi zglobovi zaključani. Ispravno zaključan zglob prepoznat ćete po položaju crvene sigurnosne stope i bočne naljepnice.

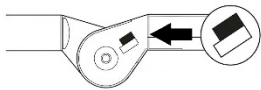

ZAKLJUČANO – Stopa je potpuno uvučena u zglob, a na bočnoj naljepnici vidljiv je crni pravokutnik u gornjem položaju.

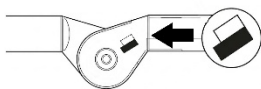

OTKLJUČANO – Stopa je izvučena, a na bočnoj naljepnici vidljiv je prazan pravokutnik u gornjem položaju.

OTKLJUČAVANJE ZGLOBA – Povucite polugu za otpuštanje zgloba prema prečki i zatim je otpustite.

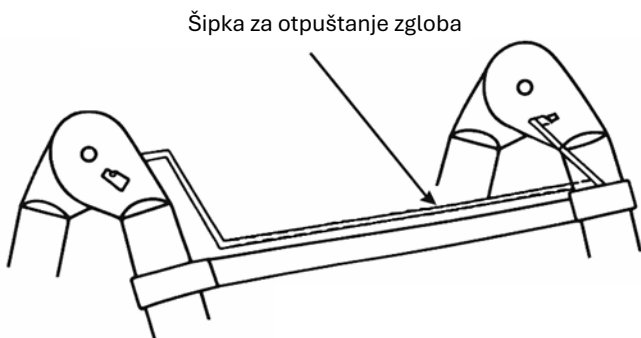

ZAKLJUČAVANJE ZGLOBA – Postavite ljestve u željeni položaj (A-izvedba / prislone ljestve) na oba zgloba. Uvjerite se da su sigurnosne stope na oba zgloba na svom mjestu i osigurane. Ako je potrebno, lagano pomaknite dio ljestvi naprijed-natrag kako biste osigurali ispravno nalijeganje.

Položaj za skladištenje (transport)
ZAKLJUČANI ZGLOB

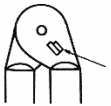

Noga za blokiranje

Radni položaj - ljestve
ZAKLJUČANI ZGLOB



Noga za blokiranje

Radni položaj - ljestve
ZAKLJUČANI ZGLOB



Noga za blokiranje

- Prije svake uporabe uvjerite se da su svi zglobovi (šarke) pravilno osigurani.
- Za podizanje poluge za otpuštanje zgloba koristite isključivo ruku. Nikada u tu svrhu ne koristite alate ili druge predmete.

- Poluga za otpuštanje zgloba ne služi za vješanje, pomicanje niti za transport ljestvi.
- Ne koristite ljestve ako sigurnosne stope nisu čvrsto i ispravno sjele na svoje mjesto.
- Održavajte zglobove čistima. Pazite da se u njima ne nakuplja prljavština, boja, snijeg ili drugi materijali.
- Zglobovi ljestvi su podmazani već u tvornici. Za osiguravanje glatkog rada, redovito ih čistite i podmazujte laganim strojnim uljem, ovisno o intenzitetu uporabe.

7. RADNI POLOŽAJI

Teleskopske ljestve (A-izvedba)

Uхватite ljestve s obje strane i izvucite ih prema gore do željene duljine. Zatim povucite polugu za otpuštanje zgloba prema prečki, postavite zglobove u položaj (A) i zaključajte ih.

Važno: Prije uporabe uvijek se uvjerite da su zglobovi i pojedinačni teleskopski dijelovi ispravno osigurani.

Ravne teleskopske prislone ljestve

Povucite polugu za otpuštanje zgloba prema prečki, postavite zglobove u ravni položaj (I) i zaključajte ih. Zatim ljestve postupno izvlačite (prečku po prečku) dok ne postignete željenu duljinu.

Važno: Prije uporabe uvijek se uvjerite da su zglobovi i pojedinačni teleskopski dijelovi ispravno osigurani.

Teleskopske ljestve za rad na stepeništu

Uхватite ljestve s obje strane i izvucite ih prema gore. Povucite polugu za otpuštanje zgloba, postavite zglobove u položaj (A) i zaključajte ih. Zatim prilagodite duljinu jedne strane ljestvi tako da odgovara visinskoj razlici stepeništa.

Važno: Prije uporabe uvjerite se da je svaki izvučeni dio potpuno izvučen i sigurno fiksiran. Provjerite i osiguranje svih zglobova.

Sklapanje u skladišni (transportni) položaj

Nakon završetka rada postavite zglobove u početni položaj i postupno uvucite sve teleskopske dijelove. Ljestve transportirajte isključivo u ovom sklopljenom stanju.

8. MONTAŽA STABILIZACIJSKE LETVE

Prije prve uporabe montirajte stabilizacijsku letvu prema priloženim slikovnim uputama na poleđini ovog priručnika. Prije montaže uklonite zaštitne elemente s nogu.

Uporaba ljestava bez stabilizacijske letve je zabranjena.

9. SKLADIŠTENJE I ODRŽAVANJE

- Čuvati na suhom mjestu.
- Zaštititi od prekomjerne topline i korozivnih tvari.
- Održavati čistim i suhim. Ukloniti blato, ulje, boju i drugu prljavštinu.
- Ne pokušavajte sami popravljati ljestve. Popravke smije obavljati samo ovlašteni servis.

10. VIJEK TRAJANJA

Vijek trajanja proizvoda ovisi o načinu uporabe i održavanju. Ako se utvrde deformacije, pukotine ili neispravni mehanizmi za zaključavanje, ljestve se moraju povući iz uporabe.

11. ODLAGANJE

Jako se odlučite za odlaganje starog proizvoda, bilo zato što ste kupili novi ili zato što se na starom proizvodu pojavio nepopravljivi kvar, odnesite ga na za to predviđeno mjesto (npr.

Sakupljanje sekundarnih sirovina, reciklažno dvorište i sl.). Ne odlažite bacanjem u komunalni otpad. Ambalažu odložite na predviđeno mjesto za odlaganje otpada.

12. JAMSTVENI UVJETI

Jamstveni rok je 24 mjeseca od dana prodaje (produljuje se za vrijeme tijekom kojeg je proizvod bio na popravku). Jamstvo se odnosi na proizvod samo pod uvjetom da se proizvod koristi u skladu s priloženim uputama za uporabu.

Ako se u jamstvenom roku pojavi kvar na proizvodu, kupac ima pravo na besplatan popravak u navedenim servisnim centrima, pod uvjetom da se dokazivo radi o grešci u proizvodnji ili materijalu proizvoda.

Uvjet za ostvarivanje prava na jamstvo je predočenje prodajnog dokumenta koji mora sadržavati adresu i pečat prodavatelja, potpis prodavatelja i datum prodaje.

Prava na jamstvo prestaju:

- 1- Ako jamstvo nije zatraženo unutar jamstvenog roka.
- 2- U slučaju nestručnih zahvata ili popravaka proizvoda od strane servisa koji nije naveden kao ovlašten, ili u slučaju da je proizvod mehanički ili na drugi način oštećen od strane korisnika ili druge osobe.

Jamstvo se ne odnosi na uobičajeno trošenje uslijed rada, kvarove nastale namjernim oštećenjem, grubim nemarom pri uporabi ili ako kupac izvrši preinake ili promjene na proizvodu. Proizvođač ne odgovara za štete uzrokovane nestručnim rukovanjem ili održavanjem izvan okvira pripadajućih uputa za uporabu.

13. NAPOMENE I DODATNE INFORMACIJE

Tehničke izmjene i tiskarske pogreške su pridržane!
Aktualne upute dostupne su za preuzimanje na www.pht.cz

Jamstvene i izvanjamstvene popravke te servis ovog proizvoda obavlja uvoznik:

PHT a.s., Na stráži 1410/11, 180 00 Prague 8, Czech Republic
www.pht.cz, info@pht.cz

Adresa servisnog centra za slanje reklamacija te jamstvenih i izvanjamstvenih popravaka:

PHT a.s., Průmyslová 217, 391 37 Chotoviny, Czech Republic
reklamace@pht.cz, servis@pht.cz

Prijevod originalnog korisničkog priručnika.

EZ IZJAVA O SUKLADNOSTI

Proizvođač:

PHT a.s., Na stráži 1410/11, 180 00 Praha 8 – Libeň
Češka Republika

Oznaka i naziv proizvoda:

ST-190 (BF-A190) MAGG Profi – Teleskopske ljestve 1,9 m

Pri ocjenjivanju sukladnosti korištene su sljedeće norme:

EN 131-1: 2015+A1: 2019

EN 131-2: 2010+A2: 2017

EN 131-3: 2018

EN 131-6: 2019

Ocjenjivanje sukladnosti provedeno je u suradnji s:

Eport Compliance Laboratory Limited

Na temelju certifikata br.:

EPTC-BF-S2008788

Zadnje dvije znamenke godine u kojoj je uređaj označen CE znakom:

20

Ova izjava o sukladnosti izdaje se na isključivu odgovornost proizvođača i potkrijepljena je certifikatima koji potvrđuju da proizvod ispunjava zakonske zahtjeve važećih pravnih normi i propisa o zaštiti na radu.

Osoba ovlaštena za sastavljanje tehničke dokumentacije:

Ing. Roman Prokop, Na stráži 1410/11, 180 00 Praha 8 – Libeň

U slučaju bilo kakve izmjene proizvoda koju nismo odobrili, ova izjava prestaje vrijediti.

Datum i mjesto izdavanja:

U Českým Budějovicama, dana 09.09.2025.

Ing. Roman Prokop
predsjednik uprave

PHT a.s.
Na stráži 1410/11
180 00 Praha 8 – Libeň
D.Č. 25220022
IČ: 25220022

DA – Brugsanvisning

Teleskopisk wienerstige 1,9 m

⚠ Læs venligst denne vejledning omhyggeligt før første brug, og gør dig fortrolig med apparatets funktioner. Vær opmærksom på sikkerhedsinstruktionerne og de mulige risici forbundet med betjeningen. Opbevar vejledningen til fremtidig reference.

1. PRODUKTIDENTIFIKATION

Model: ST-190

Type: Teleskopisk wienerstige (A-form) / skydestige

Maksimal højde (A-form): 1,9 m

Maksimal længde (skydestige): 3,8 m

Minimumslængde (sammenklappet): 0,9 m

Antal trin: 12

Bundbredde: 680 mm

Vægt: 14,0 kg

Materiale: Aluminiumslegering

Maksimal belastning: 150 kg

Beregnet til: 1 person

Serienummer / batch: angivet på produktet.

2. OVERENSSTEMMELSE MED STANDARDER

Produktet er fremstillet i overensstemmelse med følgende standarder:

- EN 131-1:2015+A1:2019
- EN 131-2:2010+A2:2017
- EN 131-3:2018
- EN 131-6:2019

Produktet opfylder kravene i forordning (EU) 2023/988 om produktsikkerhed i almindelighed (GPSR).

3. TILSIGTET ANVENDELSE



Stigen er beregnet til lette, kortvarige opgaver i hjemmet.

Ikke beregnet til:

- arbejde under elektrisk spænding
- som arbejdsplatform
- til vandret brug
- til samtidig brug af flere personer

4. SIKKERHEDSINSTRUKTIONER

⚠ Læs venligst denne manual omhyggeligt inden brug.

	Læn dig ikke for langt ud til siderne. Tyngdepunktet (dit bæltespænde) skal forblive mellem stignens vanger.
	Stigen må ikke stå på en ujævn overflade.
	Stigen må ikke placeres på murbrokker, sand, jord eller andet ustabil materiale.

	Forbud mod brug af stigen på våde eller fedtede overflader.
	Brug ikke stigen udendørs under ugunstige vejrforhold.
	Stigen er ikke beregnet som bro eller rampe til overgang til en anden konstruktion, medmindre den er udtrykkeligt sikret til dette.
	Forsøg ikke at vippe eller hoppe på stigen. Undgå sideværts belastning (f.eks. ved boring), da det kan få stigen til at glide væk fra væggen og vælte.
	Ved wienerstiger (A-stige) må man ikke stå på de øverste trin eller platformen, medmindre de er beregnet til det (mangel på knæstøtte).
	Hold en sikkerhedsafstand til uisolerede strømførende elektriske ledninger.
	Ekstrem fare for elektrisk stød.

- Maksimal belastning 150 kg (bruger + værktøj + materiale).
- Kontrollér altid låsemekanismerne før brug.
- Stigen må kun bruges helt udtrukket.
- Ved brug som adgangsstige skal den rage mindst 1 m op over udstigningsstedet.
- Anbefalet vinkel: ca. 75°.
- Stå ikke på de øverste to trin.
- Overbelast ikke stigen med sidetryk.
- Brug ikke en beskadiget stige.
- Brug ikke stigen under påvirkning af alkohol eller stoffer.
- Brug altid passende fodtøj med skridsikre såler.
- Stigen må ikke komme i kontakt med elektriske ledninger – metal leder strøm.
- Det anbefales, at en anden person sikrer bunden af stigen.

5. KONTROL FØR BRUG

Før hver brug skal du kontrollere:

- trinnenes tilstand
- låsestifternes funktion
- stabilisatorbarens stabilitet
- gummiføddernes tilstand
- eventuel deformation af vangerne

Ved professionel brug anbefales det at foretage en faglig inspektion mindst en gang om året og føre logbog over dette.

6. LÅSEMEKANISME

Hvert trin er udstyret med et par automatiske låsebolte. Kontrollér altid visuelt, at håndtagene er i låst position, før stigen belastes. Stå aldrig på stigen, mens du løsner låsemekanismerne. Når stigen skubbes sammen, må du ikke placere hænderne mellem trinene for at undgå risiko for personskade.

Absolut prioritet: Før enhver brug af stigen skal du altid sikre dig, at alle led (hængsler) er låst. Et korrekt låst led genkendes på positionen af den røde sikringsfod og sideetiketten.

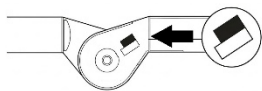

LÅST – Foden er helt sat ind i leddet, og et sort rektangel er synligt i den øverste position på sideetiketten.

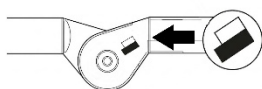

ULÅST – Foden er trukket ud, og et tomt rektangel er synligt i den øverste position på sideetiketten.

OPLÅSNING AF HÆNGSLET – Træk hængslets udløserstang mod trinnet og slip derefter.

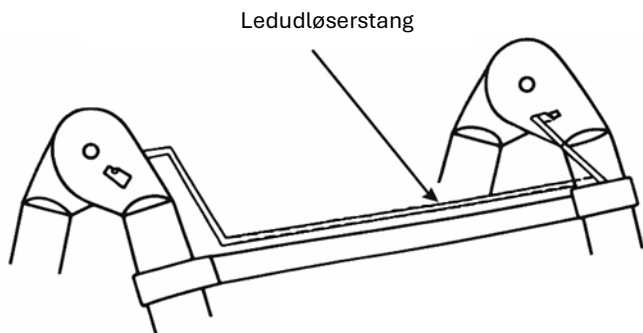

LÅSNING AF HÆNGSLET – Indstil stigen i den ønskede position (wienerstige / skydestige) ved begge hængsler. Sørg for, at sikringsfødderne på begge hængsler er på plads og låst. Flyt om nødvendigt stigesektionen lidt frem og tilbage for at sikre korrekt indgreb.

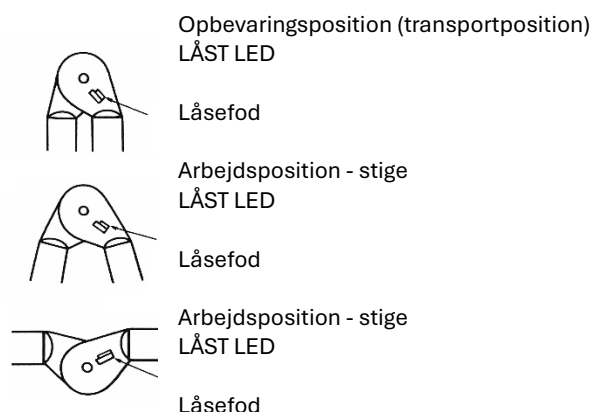

- Sørg for, at alle led (hængsler) er korrekt sikret før hver brug.
- Brug kun hånden til at løfte ledets udløserstang. Brug aldrig værktøj eller andre genstande til dette formål.
- Ledets udløserstang er ikke beregnet til ophængning, flytning eller transport af stigen.
- Brug ikke stigen, hvis sikringsfødderne ikke sidder fast og korrekt på plads.

- Hold leddene rene. Sørg for, at der ikke samler sig snavs, maling, sne eller andet materiale i dem.
- Stigens led er smurt fra fabrikken. For at sikre problemfri drift bør de dog rengøres og smøres regelmæssigt med en let maskinolie, afhængigt af brugsintensiteten.

7. ARBEJDSPOSITIONER

Teleskopisk wienerstige (A-form)

Tag fat i stigen fra begge sider og træk den opad til den ønskede længde. Træk derefter ledets udløserstang mod trinnet, indstil leddene til position (A) og lås dem.

Vigtigt: Sørg altid for, at både led og de enkelte teleskoptrin er korrekt sikret før brug.

Lige teleskopisk skydestige

Træk ledets udløserstang mod trinnet, indstil leddene til den lige position (I) og lås dem. Træk derefter stigen gradvist ud (trin for trin), indtil den ønskede længde er nået.

Vigtigt: Sørg altid for, at både led og de enkelte teleskoptrin er korrekt sikret før brug.

Teleskopisk wienerstige til arbejde på trapper

Tag fat i stigen fra begge sider og træk den opad. Træk i ledets udløserstang, indstil leddene til position (A) og lås dem. Juster derefter længden på den ene side af stigen, så den passer til trappens højdeforskel.

Vigtigt: Før brug skal du sikre dig, at hver udtrukket sektion er helt trukket ud og sikkert låst. Kontrollér også sikringen af alle led.

Sammenklapning til opbevarings- (transport-) position

Efter endt arbejde indstilles leddene til udgangspositionen, og alle teleskopsektioner skubbes gradvist ind. Transportér udelukkende stigen i denne sammenklappede tilstand.

8. MONTERING AF STABILISATORBAR

Før første brug skal stabilisatorbaren monteres i henhold til den vedlagte billedvejledning på bagsiden. Fjern transportbeskyttelsen fra fødderne før montering.

Brug af stigen uden stabilisatorbar er forbudt.

9. OPBEVARING OG VEDLIGEHOLDELSE

- Opbevares på et tørt sted.
- Beskyttes mod overdreven varme og korrosive stoffer.
- Holdes ren og tør. Fjern mudder, olie, maling og andet snavs.
- Forsøg ikke selv at reparere stigen. Reparationer må kun udføres af et autoriseret serviceværksted.

10. LEVETID

Produktets levetid afhænger af brug og vedligeholdelse. Hvis der konstateres deformationer, revner eller defekte låsemekanismer, skal stigen 24age sud af drift.

11. BORTSKAFFELSE

Hvis du beslutter dig for at bortskaffe det gamle produkt, uanset om det er fordi du har købt et nyt, eller fordi det gamle produkt har fået en uoprettelig defekt, skal du aflevere det på et dertil indrettet sted (f.eks. genbrugsstation, indsamling af sekundære råstoffer osv.). Må ikke bortskaffes sammen med husholdningsaffald. Emballagen skal afleveres på et dertil indrettet sted til affaldssortering.

12. GARANTIBETINGELSER

Garantiperioden er 24 måneder fra salgsdatoen (den forlænges med den periode, hvor produktet er under reparation). Garantien dækker kun produktet under forudsætning af, at produktet anvendes i overensstemmelse med den medfølgende brugsanvisning.

Hvis der opstår en fejl på produktet inden for garantiperioden, har køberen ret til gratis reparation på de anviste servicecentre, forudsat at der beviseligt er tale om en produktions- eller materialefejl på produktet.

Betingelsen for at gøre et garantikrav gældende er fremvisning af salgsdokumentation, som skal være forsynet med forhandlerens adresse og stempel, sælgerens underskrift og salgsdatoen.

Garantikrav bortfalder:

- 1- Hvis garantien ikke er gjort gældende inden for garantiperioden.
- 2- Ved uautoriserede indgreb eller reparationer af produktet udført af andre end de anviste servicecentre, eller i tilfælde af at produktet er blevet mekanisk eller på anden måde beskadiget af brugeren eller en anden person.

Garantien dækker ikke almindelig driftsslitage, fejl opstået ved forsætlig beskadigelse, grov uagtsomhed ved brug, eller hvis køberen foretager ændringer eller modifikationer på produktet. Producenten er ikke ansvarlig for skader forårsaget af ukorrekt håndtering eller vedligeholdelse uden for rammerne af den relevante brugsanvisning.

13. BEMÆRKNINGER OG YDERLIGERE INFORMATION

Der tages forbehold for tekniske ændringer og trykfejl!
Den aktuelle manual kan downloades på www.pht.cz

Garanti- og eftergarantireparationer samt service af dette produkt udføres af importøren:

PHT a.s., Na stráži 1410/11, 180 00 Prague 8, Czech Republic
www.pht.cz, info@pht.cz

Adresse på servicecenter til afsendelse af reklamationer samt garanti- og eftergarantireparationer:

PHT a.s., Průmyslová 217, 391 37 Chotoviny, Czech Republic
reklamace@pht.cz, servis@pht.cz

Oversættelse af den originale brugermanual.

EF-OVERENSSTEMMELSESERKLÆRING

Producent:

PHT a.s., Na stráži 1410/11, 180 00 Praha 8 - Libeň, Tjekkiet

Produktbetegnelse og navn:

ST-190 (BF-A190) MAGG Profi – Teleskopwiennerstige 1,9 m

Følgende standarder er anvendt ved overensstemmelsesvurderingen:

EN 131-1: 2015+A1: 2019

EN 131-2: 2010+A2: 2017

EN 131-3: 2018

EN 131-6: 2019

Overensstemmelsesvurderingen er udført i samarbejde med:

Eport Compliance Laboratory Limited

Baseret på certifikat nr.:

EPTC-BF-S2008788

De sidste to cifre i året for CE-mærkningen:

20

Denne overensstemmelseserklæring udstedes på producentens eneansvar og er understøttet af certifikater, der bekræfter, at produktet opfylder de lovmæssige krav i gældende standarder og regler for arbejdssikkerhed.

Person bemyndiget til at udarbejde det tekniske dossier:

Ing. Roman Prokop, Na stráži 1410/11, 180 00 Praha 8 – Libeň

I tilfælde af ændringer på produktet, som ikke er godkendt af os, bortfalder denne erklæring.

Dato og sted for udstedelse:

I České Budějovice, den 09.09.2025

Ing. Roman Prokop
Bestyrelsesformand



NL – Gebruiksaanwijzing

Telescopische trapladder 1,9 m

⚠ Lees deze handleiding vóór het eerste gebruik zorgvuldig door en maak uzelf vertrouwd met de functies van het apparaat. Besteed aandacht aan de veiligheidsinstructies en de mogelijke risico's die aan het gebruik verbonden zijn. Bewaar deze handleiding voor toekomstig gebruik.

1. PRODUCTIDENTIFICATIE

Type: Telescopische trapladder (A-stand) / uitschuifbare ladder
 Maximale hoogte (A-stand): 1,9 m
 Maximale lengte (aanzetladder): 3,8 m
 Minimale lengte (ingeschoven toestand): 0,9 m
 Aantal sporten: 12
 Breedte basis: 680 mm
 Gewicht: 14,0 kg
 Materiaal: Aluminiumlegering
 Maximale belasting: 150 kg
 Geschikt voor: 1 persoon

Serienummer / batch: vermeld op het product.

2. CONFORMITEIT MET NORMEN

Het product is vervaardigd in overeenstemming met de volgende normen:

- EN 131-1:2015+A1:2019
- EN 131-2:2010+A2:2017
- EN 131-3:2018
- EN 131-6:2019

Het product voldoet aan de eisen van Verordening (EU) 2023/988 betreffende algemene productveiligheid (GPSR).

3. BEOOGD GEBRUIK



De ladder is bedoeld voor lichte, kortstondige werkzaamheden in het huishouden.

Niet toegestaan:

- werken onder elektrische spanning
- gebruik als werkplatform
- horizontaal gebruik
- gelijktijdig gebruik door meerdere personen

4. VEILIGHEIDSINSTRUCTIES

⚠ Lees deze handleiding aandachtig door voor gebruik.

	Reik niet te ver opzij. Uw zwaartepunt (uw riemgesp) moet tussen de bomen van de ladder blijven.
	De ladder mag niet op een ongelijkmatige ondergrond staan.
	De ladder mag niet geplaatst worden op puin, zand, aarde of ander niet-verhard materiaal.

	Verbod op het gebruik van de ladder op natte of vette oppervlakken.
	Gebruik de ladder buiten niet bij ongunstige weersomstandigheden.
	De ladder is niet bedoeld als brug of platform voor de overgang naar een andere constructie, tenzij deze hiervoor uitdrukkelijk is beveiligd.
	Probeer niet op de ladder te wiebelen of te springen. Vermijd zijwaartse krachten (bijv. bij het boren), die ervoor kunnen zorgen dat de ladder van de muur wegglijdt en valt.
	Bij trappen (A-ladder) mag men niet op de hoogste treden of het platform staan, tenzij deze daarvoor bedoeld zijn (gebrek aan kniesteun).
	Houd een veilige afstand tot niet-geïsoleerde onder spanning staande elektrische leidingen.
	Extreem gevaar voor elektrische schokken.

- Maximale belasting 150 kg (gebruiker + gereedschap + materiaal).
- Controleer vóór gebruik altijd de vergrendelingsmechanismen.
- De ladder mag alleen volledig uitgeschoven worden gebruikt.
- Bij gebruik als toegangsladder moet deze minstens 1 m boven het uitstappunt uitsteken.
- Aanbevolen opstelhoek: ca. 75°.
- Sta niet op de bovenste twee sporten.
- Overbelast de ladder niet door zijdelingse druk.
- Gebruik geen beschadigde ladder.
- Niet gebruiken onder invloed van alcohol of drugs.
- Draag altijd geschikt schoeisel met antislipzolen.
- De ladder mag niet in contact komen met elektrische leidingen – metaal geleidt elektriciteit.
- Het wordt aanbevolen dat een tweede persoon de onderkant van de ladder zekert.

5. CONTROLE VÓÓR GEBRUIK

Controleer vóór elk gebruik:

- de staat van de sporten
- de werking van de vergrendelingspennen
- de stabiliteit van de stabilisatiebalk
- de staat van de rubberen doppen
- eventuele vervormingen van de ladderbomen

Bij professioneel gebruik wordt aanbevolen om minstens één keer per jaar een deskundige inspectie uit te voeren en hierover een logboek bij te houden.

6. VERGREDELINGSMECHANISME

Elke sport is uitgerust met een paar automatische vergrendelingspennen. Controleer vóór belasting altijd visueel of de hendels in de vergrendelde stand staan. Ga nooit op de ladder staan terwijl u de vergrendelingsmechanismen ontgrendelt. Plaats bij het inschuiven van de ladder uw handen niet in de ruimte tussen de sporten om het risico op letsel te voorkomen.

Absolute prioriteit: Vóór elk gebruik van de ladder moet u er altijd zeker van zijn dat alle scharnieren vergrendeld zijn. Een correct vergrendeld scharnier herkent u aan de positie van de rode borgvoet en de sticker op de zijkant.

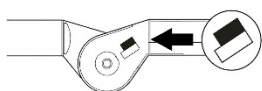

VERGRENDELD – De voet is volledig in het scharnier geschoven en op de zijsticker is een zwart rechthoekje in de bovenste positie zichtbaar.

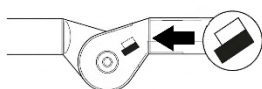

ONTGRENDELD – De voet is uitgetrokken en op de zijsticker is een leeg rechthoekje in de bovenste positie zichtbaar.

HET SCHARNIER ONTGRENDELEN – Trek de ontgrendelingsstang van het scharnier naar de sport toe en laat deze vervolgens los.

Ontgrendelingshendel scharnier

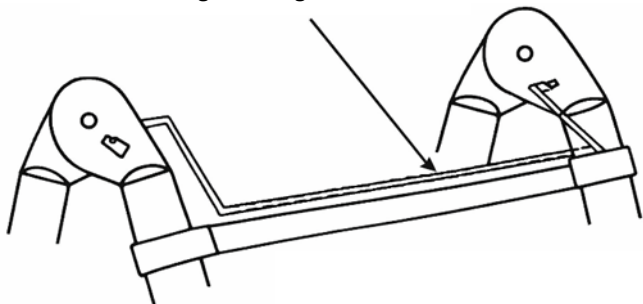

HET SCHARNIER VERGRENDELEN – Zet de ladder in de gewenste stand (trapladder / ladder) bij beide scharnieren. Zorg ervoor dat de borgvoeten op beide scharnieren op hun plaats zitten en vergrendeld zijn. Beweeg het ladderdeel indien nodig lichtjes heen en weer om een correcte vergrendeling te garanderen.

Opberg- (transport)positie
VERGRENDELD scharnier

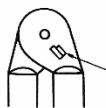

Vergrendelingsvoet

Werkpositie - trapladder
VERGRENDELD scharnier



Vergrendelingsvoet

Werkpositie - ladder
VERGRENDELD scharnier



Vergrendelingsvoet

- Zorg er vóór elk gebruik voor dat alle scharnieren goed vastzitten.
- Gebruik uitsluitend uw hand om de ontgrendelingsstang van het scharnier op te tillen. Gebruik hiervoor nooit gereedschap of andere voorwerpen.

- De ontgrendelingsstang van het scharnier is niet bedoeld voor het ophangen, verplaatsen of transporteren van de ladder.
- Gebruik de ladder niet als de borgvoeten niet stevig en correct op hun plaats zitten.
- Houd de scharnieren schoon. Zorg ervoor dat er zich geen vuil, verf, sneeuw of ander materiaal in ophoopt.
- De ladderscharnieren zijn in de fabriek reeds gesmeerd. Om een soepele werking te garanderen, dient u ze echter regelmatig te reinigen en te smeren met een lichte machineolie, afhankelijk van de gebruiksintensiteit.

7. WERKPONDEN

Telescopische trapladder (A-stand)

Pak de ladder aan beide kanten vast en schuif deze naar boven uit tot de gewenste lengte. Trek vervolgens de ontgrendelingsstang van het scharnier naar de sport toe, zet de scharnieren in stand (A) en vergrendel ze.

Belangrijk: Zorg er vóór gebruik altijd voor dat zowel de scharnieren als de afzonderlijke telescopische delen goed vergrendeld zijn.

Rechte telescopische uitschuifladder

Trek de ontgrendelingsstang van het scharnier naar de sport toe, zet de scharnieren in de rechte stand (I) en vergrendel ze. Schuif de ladder vervolgens stapsgewijs (sport voor sport) uit tot de gewenste lengte is bereikt.

Belangrijk: Zorg er vóór gebruik altijd voor dat zowel de scharnieren als de afzonderlijke telescopische delen goed vergrendeld zijn.

Telescopische trapladder voor werk op trappen

Pak de ladder aan beide kanten vast en schuif deze naar boven uit. Trek aan de ontgrendelingsstang, zet de scharnieren in stand (A) en vergrendel ze. Pas vervolgens de lengte van één kant van de ladder aan, zodat deze overeenkomt met het hoogteverschil van de trap.

Belangrijk: Zorg er vóór gebruik voor dat elk uitgeschoven deel volledig is uitgeschoven en veilig vergrendeld is. Controleer ook de vergrendeling van alle scharnieren.

Inklappen tot opslag- (transport)stand

Zet na afloop van de werkzaamheden de scharnieren in de uitgangspositie en schuif geleidelijk alle telescopische delen in. Transporteer de ladder uitsluitend in deze ingeklapte toestand.

8. MONTAGE VAN DE STABILISATIEBALK

Monteer vóór het eerste gebruik de stabilisatiebalk volgens de bijgevoegde afbeeldingen op de achterkant van deze handleiding. Verwijder de transportbescherming van de poten vóór montage.

Het gebruik van de ladder zonder stabilisatiebalk is verboden.

9. OPSLAG EN ONDERHOUD

- Bewaren op een droge plaats.
- Beschermen tegen overmatige hitte en corrosieve stoffen.
- Schoon en droog houden. Verwijder modder, olie, verf en ander vuil.
- Probeer de ladder niet zelf te repareren. Reparaties mogen alleen worden uitgevoerd door een erkend servicecentrum.

IS – Notkunarleiðbeiningar

Útdraganlegur tröppustigi 1,9 m

△ Vinsamlegast lestu þessar leiðbeiningar vandlega fyrir fyrstu notkun og kynntu þér virkni tækisins. Gefðu gaum að öryggisleiðbeiningum og mögulegri áhættu tengdri notkun. Geymdu leiðbeiningarnar fyrir síðari notkun.

1. VÖRUAUÐKENNI

Gerð: ST-190

Tegund: Útdraganlegur tvöfaldur stigi (tröppustigi) / aðfellanlegur stigi

Hámarkshæð (A-form): 1,9 m

Hámarkslengd (beinn stigi): 3,8 m

Lágmarkslengd (samanfallinn): 0,9 m

Fjöldi þrepa: 12

Breidd undirstöðu: 680 mm

Þyngd: 14,0 kg

Efni: Álblanda

Hámarksburðarþol: 150 kg

Ætlað fyrir: 1 mann

Raðnúmer / lotunúmer: tilgreint á vörunni.

2. SAMRÆMI VIÐ STAÐLA

Varan er framleidd í samræmi við eftirfarandi staðla:

- EN 131-1:2015+A1:2019
- EN 131-2:2010+A2:2017
- EN 131-3:2018
- EN 131-6:2019

Varan uppfyllir kröfur reglugerðar (ESB) 2023/988 um almennt öryggi vöru (GPSR).

3. FYRIRHUGÐ NOTKUN



Stiginn er ætlaður til létttra, skammtímvinnu á heimilum.







Ekki ætlað til:

- vinnu undir rafspennu
- notkun sem vinnupallur
- lárétta notkun
- notkun margra einstaklinga samtímis

4. ÖRYGGISLEIÐBEININGAR

△ Vinsamlegast lesið þessa handbók vandlega fyrir notkun.

	Ekki teygja þig of langt til hliðar. Þyngdarpunkturinn (beltissylgjan) á að vera á milli hliðarstanga stigans.
	Stiginn má ekki standa á ójöfnu undirlagi.
	Stiganum má ekki koma fyrir á rusli, sandi, mold eða öðru ófestu efni.

	Bannað er að nota stigann á blautu eða feitu undirlagi.
	Ekki nota stigann utandyra við erfið veðurskilyrði.
	Stiginn er ekki hannaður sem brú eða rampur yfir í aðra byggingu, nema hann sé sérstaklega útbúinn til þess.
	Reynið aldrei að rugga eða hoppa á stiganum. Forðist hliðarálag (t.d. við borun), sem getur valdið því að stiginn renni frá veggnum og falli.
	Á tröppum (A-stiga) má ekki standa á efstu þrepunum eða pallinum, nema þau séu hönnuð til þess (skortur á hnéstuðningi).
	Haltu öruggri fjarlægð frá óeinangruðum rafmagnslínunum undir spennu.
	Gífurleg hættu á raflosti.

- Hámarksburðarþol 150 kg (notandi + verkfæri + efni).
- Athugaðu ávallt læsibúnað fyrir notkun.
- Stigann má eingöngu nota þegar hann er að fullu dreginn út.
- Þegar stiginn er notaður til að komast upp á pall/þak verður hann að ná að minnsta kosti 1 m upp fyrir ústigastað.
- Ráðlagt halla-horn: u.þ.b. 75°.
- Ekki standa á efstu tveimur þrepunum.
- Ekki ofgera stiganum með hliðarþrýstingi.
- Ekki nota skemmdan stiga.
- Ekki nota stiga undir áhrifum áfengis eða vímuefna.
- Notaðu ávallt viðeigandi skófatnað með hálkuvörn.
- Stiginn má ekki komast í snertingu við rafmagnslínur – málmur leiðir rafmagn.
- Mælt er með því að annar aðili tryggi neðri hluta stigans.

5. SKOÐUN FYRIR NOTKUN

Fyrir hverja notkun skal athuga:

- ástand þrepa
- virkni læsipinna
- stöðugleika jafnvægisstangar
- ástand gúmmifóta
- aflögun á hliðarstöngum

Við faglega notkun er mælt með því að framkvæma faglega skoðun að minnsta kosti einu sinni á ári og halda skrá yfir hana.

6. LÆSIÐFERÐ

Hvert þrep er búið tveimur sjálfvirkum læsipinum. Áður en þungi er settur á stigann skal ávallt ganga úr skugga um að læsipinnarnir séu í læstri stöðu. Standið aldrei í stiganum á meðan læsibúnaður er losaður. Þegar stiginn er settur saman skal gæta þess að setja ekki hendur á milli þrepa til að forðast klemmuhættu.

Algjör forgangur: Fyrir hverja notkun verður þú ávallt að ganga úr skugga um að öll liðamót (hjörir) séu læst. Rétt læst liðamót þekkjast á stöðu rauða öryggisfótarins og merkimiðanum á hliðinni.

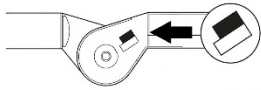

LÆST – Fóturinn er að fullu inni í liðamótunum og svartur réttthyrningur er sýnilegur í efri stöðu á hliðarmiðanum.

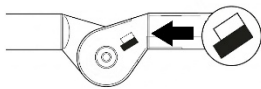

ÓLÆST – Fóturinn er dreginn út og tómur réttthyrningur er sýnilegur í efri stöðu á hliðarmiðanum.

LOSUN Á HJÖRUNUM – Dragið losunarstöng hjörunnar að þrepinu og sleppið svo.

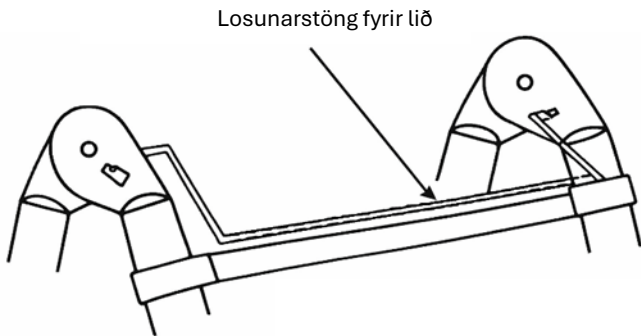

LÆSING Á HJÖRUNUM – Setjið stigann í æskilega stöðu (tröppustigi / beinn stigi) við báðar hjörir. Gangið úr skugga um að öryggisfætur á báðum hjörum séu á sínum stað og festir. Ef þörf krefur skal hreyfa stigahlutann örlítið fram og aftur til að tryggja að hann læsist rétt.

Geymslustaða (flutningsstaða)

LÆST LIÐ

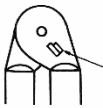

Læsingarfótur

Vinnustaða - stigi

LÆST LIÐ



Læsingarfótur

Vinnustaða - stigi

LÆST LIÐ



Læsingarfótur

- Gangið úr skugga um að öll liðamót (hjörir) séu rétt fest fyrir hverja notkun.
- Notið eingöngu hendurnar til að lyfta losunarstönginni. Notið aldrei verkfæri eða aðra hluti í þeim tilgangi.
- Losunarstöngin er ekki ætluð til að hengja stigann upp, færa hann til eða flytja hann.

- Notið ekki stigann ef öryggisfætur sitja ekki fast og rétt á sínum stað.
- Haldið liðamótum hreinum. Gætið þess að óhreinindi, málning, snjór eða önnur efni safnist ekki fyrir í þeim.
- Liðamót stigans eru smurð frá verksmiðju. Til að tryggja mjúka virkni ætti þó að þrifa þau reglulega og smyrja með léttu vélaolíu, allt eftir notkun.

7. VINNUSTÖÐUR

Útdraganlegur tröppustigi (A-form)

Takið um stigann báðum megin og dragið hann upp í æskilega lengd. Dragið svo í losunarstöngina að þrepinu, stillið liðamótin í stöðu (A) og læsið þeim.

Mikilvægt: Gangið úr skugga um að bæði liðamót og einstakir útdraganlegir hlutar séu tryggilega læstir fyrir notkun.

Beinn útdraganlegur stigi

Dragið í losunarstöngina að þrepinu, stillið liðamótin í beina stöðu (I) og læsið þeim. Dragið svo stigann út smám saman (þrep fyrir þrep) þar til æskilegri lengd er náð.

Mikilvægt: Gangið úr skugga um að bæði liðamót og einstakir útdraganlegir hlutar séu tryggilega læstir fyrir notkun.

Útdraganlegur tröppustigi til vinnu í stigagangi

Takið um stigann báðum megin og dragið hann upp. Dragið í losunarstöngina, stillið liðamótin í stöðu (A) og læsið þeim. Stilltu svo lengdina á annarri hlið stigans þannig að hún passi við hæðarmuninn í stiganum.

Mikilvægt: Fyrir notkun skal ganga úr skugga um að hver útdreginn hluti sé að fullu úti og örugglega læstur. Athugið einnig læsingu allra liðamóta.

Samanbrot í geymslu- eða flutningsstöðu

Að vinnu lokinni skal stilla liðamótin í upphafsstöðu og draga alla hluta stigans smám saman saman. Flytjið stigann eingöngu í þessari samanbrotni stöðu.

8. UPPSETNING JAFNVÆGISSTANGAR

Fyrir fyrstu notkun skal setja jafnvægisstöngina upp samkvæmt meðfylgjandi myndskreyttum leiðbeiningum sem finna má á bakhlíð þessara leiðbeininga. Fjarlægðu hlífðarplast af fótunum fyrir uppsetningu.

Notkun stigans án jafnvægisstangar er bönnuð.

9. GEYMSLA OG VIÐHALD

- Geymist á þurrum stað.
- Verjið gegn miklum hita og tærandi efnum.
- Haldið stiganum hreinum og þurrum. Fjarlægjið leðu, olíu, málningu og önnur óhreinindi.
- Ekki reyna að gera við stigann sjálf(ur). Viðgerðir mega eingöngu vera framkvæmdar af viðurkenndum þjónustuaðila.

10. ENDINGARTÍMI

Endingartími vörunnar fer eftir notkun og viðhaldi. Ef vart verður við aflögung, sprungur eða óvirkan læsibúnað verður að taka stigann úr notkun.

11. FÖRGUN

Ef þú ákveður að farga gamalli vöru, hvort sem það er vegna þess að þú hefur keypt nýja eða vegna þess að óviðgerðanlegur galli hefur komið upp, skaltu fara með hana á viðeigandi stað (t.d. í

endurvinnslu, söfnunarstöð o.s.frv.). Ekki fleygja henni með almennu heimilissorpi. Skilaðu umbúðum á tilgreindan stað fyrir úrgang.

12. ÁBYRGÐARSKILMÁLAR

Ábyrgðartími er 24 mánuðir frá söluþegi (lengist um þann tíma sem varan er í viðgerð). Ábyrgðin gildir aðeins um vöruna að því tilskildu að hún sé notuð í samræmi við meðfylgjandi notkunarleiðbeiningar.

Ef galli kemur fram á vörunni á ábyrgðartímanum á kaupandi rétt á ókeypiss viðgerð á tilgreindum þjónustustöðum, að því tilskildu að sannanlega sé um framleiðslu- eða efnisgalla að ræða.

Skilyrði fyrir ábyrgðarkröfu er framvísun sölukvittunar, sem verður að vera merkt með heimilisfangi og stimpli seljanda, undirskrift seljanda og söludagsetningu.

Ábyrgð fellur úr gildi ef:

- 1- Ábyrgðarkrafa er ekki lögð fram innan ábyrgðartímans.
- 2- Gerðar hafa verið ófagmannlegar breytingar eða viðgerðir á vörunni af öðrum en tilgreindum þjónustustöðum, eða ef varan hefur skemmt vélrænt eða á annan hátt af hálfu notanda eða annars aðila.

Ábyrgðin nær ekki til eðlilegs slits við notkun, galla af völdum ásetnings, gáleysis við notkun, eða ef kaupandi gerir breytingar á vörunni.

Framleiðandi ber ekki ábyrgð á tjóni af völdum óviðeigandi meðhöndlunar eða viðhalds sem er utan ramma notkunarleiðbeininganna.

13. ATHUGASEMDIR OG VIÐBÓTARUPPLÝSINGAR

Tæknilegar breytingar og prentvillur áskilin!
Nýjustu leiðbeiningar má nálgast á www.pht.cz

Ábyrgðar- og eftirábyrgðarviðgerðir og þjónusta fyrir þessa vöru er framkvæmd af innflytjanda:

PHT a.s., Na stráži 1410/11, 180 00 Prague 8, Czech Republic
www.pht.cz, info@pht.cz

Heimilisfang þjónustumiðstöðvar fyrir sendingu kvartana og viðgerða:

PHT a.s., Průmyslová 217, 391 37 Chotoviny, Czech Republic
reklamace@pht.cz, servis@pht.cz

Þýðing á upprunalegu notendahandbókinni.

EB-SAMRÆMISYFIRLÝSING

Framleiðandi:

PHT a.s., Na stráži 1410/11, 180 00 Praha 8 - Libeň, Tékkland

Heiti og auðkenni vöru:

ST-190 (BF-A190) MAGG Profi – Útdraganlegur tröppustigi 1,9 m

Við samræmismat voru eftirfarandi staðlar notaðir:

EN 131-1: 2015+A1: 2019

EN 131-2: 2010+A2: 2017

EN 131-3: 2018

EN 131-6: 2019

Samræmismat var framkvæmt í samvinnu við:

Eport Compliance Laboratory Limited

Byggt á vottorði númer:

EPTC-BF-S2008788

Síðustu tveir tölustafir ársins þegar CE-merking var sett á búnaðinn:

20

Þessi samræmisyfirlýsing er gefin út á einvörðungu ábyrgð framleiðanda og er studd af vottorðum sem staðfesta að varan uppfylli lagalegar kröfur samkvæmt gildandi lagastöðlum eða innleiddum innlendum stöðlum og reglugerðum varðandi vinnuöryggi.

Aðili sem ber ábyrgð á gerð tækniskjala:

Ing. Roman Prokop, Na stráži 1410/11, 180 00 Praha 8 – Libeň

Komi til breytinga á vörunni sem ekki hafa verið samþykktar af okkur, fellur yfirlýsing þessi úr gildi.

Dagsetning og útgáfustaður:

Í České Budějovice, þann 09.09.2025

Ing. Roman Prokop
stjórnarformaður



PHT a.s.
Na stráži 1410/11
180 00 Praha 8 - Libeň
D.C. 253 200 000

CZ Odstraňte výlisek na obou nožičkách
 SK Odstráňte výlisok na oboch nožičkách
 EN Remove the molding on both legs
 DE Entfernen Sie die Zierleisten an beiden Beinen
 HU Távolítsa el a díszlécet mindkét lábról

SL Odstranite letve na obeh nogah
 HR Skinite lajsne s obje noge
 DA Fjern støbningen på begge ben
 NL Verwijder de sierlijst op beide poten
 IS Fjarlægðu plötturnar á báðum fótunum

